

HC160PE匀胶机，采用高级PLC全自动程序控制，转速精度高，稳定性好。可用于微电子、半导体、新能源、生物材料、纳米材料等领域高精度薄膜涂层的制备。

特点：

- 设计紧凑，可放置在手套箱内；
- 4.3英寸彩色触屏控制，人机界面；
- 经CNC一体加工成型的HDPE内腔，耐腐蚀，易清洁，带排废功能；
- 内腔壁采用独特的凹面设计，有效防溅；
- 高级PLC全自动程序控制，可编程；
- 带真空度安全互锁检测功能；
- 带盖子安全互锁检测功能；
- 具有电机进胶保护功能；管路易疏通设计；
- 具有真空不足提示及保护功能，具有断电后参数自动保存功能。
- 带排废接口；
- 配置一个自动点胶接口，可升级自动点胶系统；
- 可设置用户密码保护功能；
- 配置可调基座，方便调节水平；

设备外形尺寸：长X宽X高：358X252X255mm

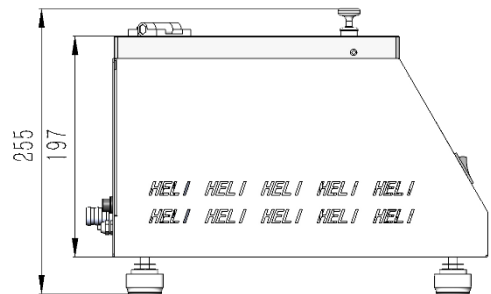
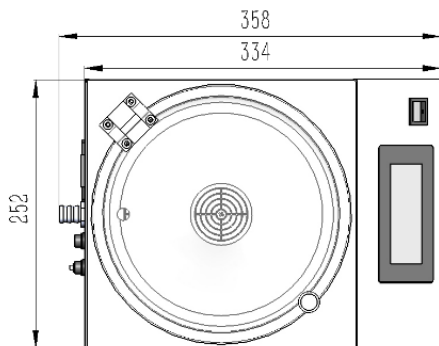

技术参数：

- 适用晶元尺寸范围：Ø5~160mm；
- 旋涂速度：100~12000rpm；
- 转速分辨率：1rpm；
- 旋涂加速度：100-30000rpm/s；
- 最大旋涂时间：3000s；
- 旋涂时间精度：0.1s；
- 内腔直径220mm，内腔壁采用独特的凹面防溅设计；
- 具备单步快速旋涂和多步编程旋涂，可编程100组程序，每组程序10步；
- 电源输入：AC200-230V；