

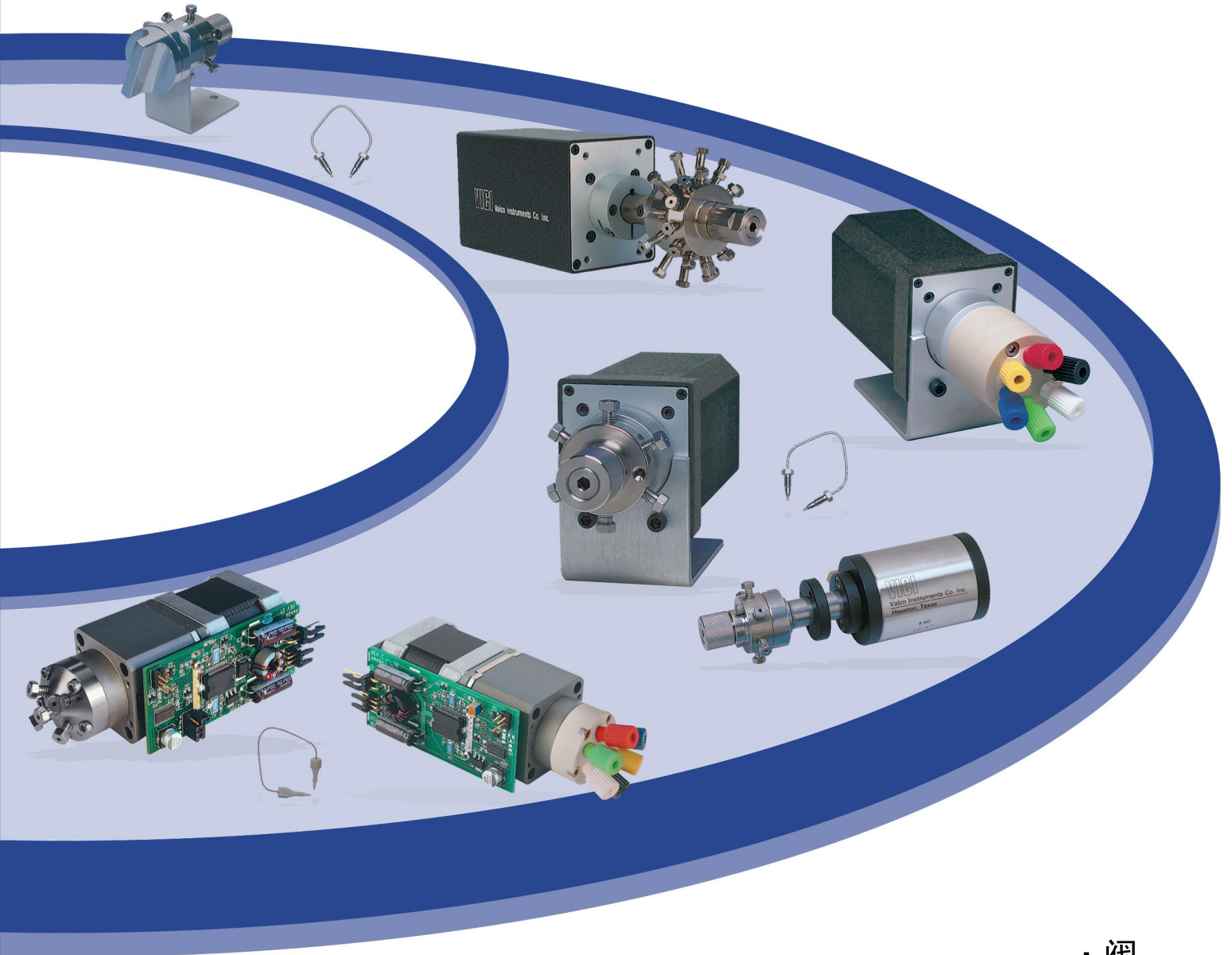

Valco · Cheminert · Jour

目录分册



- 阀
- 定量环
- 驱动器



**J&J INDUSTRIES**  
北京捷安杰科技发展有限公司

CATALOG 70 LITE

# VICI产品分类



转子阀 [本册内容](#)

隔膜阀 [本册内容](#)

驱动器 [本册内容](#)

液体处理

接头

管路

工具

检测器

校准气体标准品

色谱柱

纯化器

进样针

安全产品

如需获取其他产品资料，请与我们联系。



[www.jjiindustries.com.cn](http://www.jjiindustries.com.cn)

## 北京总部

地址：北京市朝阳区朝外大街22号  
泛利大厦917/918室  
电话：010-6588 8666  
传真：010-6588 6577

## 上海办事处

地址：上海市徐汇区宜山路515号  
环线广场2号楼22E室  
电话：021-6436 0282  
传真：021-6436 0283

## 广州办事处

地址：广州市天河区林和西路167号  
威尼国际大厦907室  
电话：020-3877 8169  
传真：020-3877 8179

# 目录

阀	3
阀的选型	3
Valco 阀	4
定子材质	4
转子类型及物理特性	4
其他可选转子类型及物理特性	4
定量环	4
吹扫	4
驱动方式	4
Valco 两位阀	5
No.1 内吹扫两位阀	5
No.2 内置定量管的内吹扫两位阀	5
No.3 内置定量管两位阀	5
No.4 内置定量管两位阀	5
No.5 内置定量管两位阀	6
No.6 内置定量管两位阀	6
No.7 进样/切换阀	6
No.8 进样/切换阀	6
No.9 进样/切换阀	7
No.10 进样/切换阀	7
No.11 进样/切换阀	7
No.12 进样/切换阀	7
No.13 进样/切换阀	8
No.14 进样/切换阀	8
No.15 进样/切换阀	8
No.16 内置定量管两位阀(HPLC)	9
No.17 内置定量管两位阀(HPLC)	9
No.18 进样/切换阀(HPLC)	9
No.19 进样/切换阀(HPLC)	9
No.20 进样/切换阀(HPLC 半制备)	10
No.21 进样/切换阀(HPLC 制备)	10
Valco 多位阀	11
SD 多位阀端口分布及流路图	11
No.22 SD 流路多位阀(低压)	11
No.23 SD 流路多位阀(低压)	11
No.24 SD 流路多位阀(低压)	11
SC 多位阀端口分布及流路图	12
No.25 SC 流路多位阀(低压)	12
No.26 SC 流路多位阀(低压)	12
No.27 SC 流路多位阀(低压)	12
SF 多位阀端口分布及流路图	13
No.28 SF 流路多位阀(低压)	13
No.29 SF 流路多位阀(低压)	13
No.30 SF 流路多位阀(低压)	13
ST 多位阀端口分布及流路图	14
No.31 ST 流路多位阀(低压)	14
No.32 ST 流路多位阀(低压)	14
STF 多位阀端口分布及流路图	15
No.33 STF 流路多位阀(低压)	15
No.34 STF 流路多位阀(低压)	15
No.35 SD 流路多位阀(高压)	16
No.36 SD 流路多位阀(高压)	16
No.37 ST 流路多位阀(高压)	16
Valco 两位阀的应用举例	17
四端口内置定量管两位阀: 微量样品进样	17
六端口内置定量管两位阀: 两种微量样品进样	17
三端口进样/切换阀: 不固定流量的流路切换	17
四端口切换阀: 不同检测器分析同种样品	17
六端口外置定量环进样/切换阀: 进样	17
六端口外置定量环进样/切换阀: 预柱反吹	18
六端口进样/切换阀: 色谱柱的切换	18
八端口双定量环进样/切换阀: 样品的快速载入	18
八端口单定量环进样/切换阀: 进样及反吹	18
十端口双定量环进样/切换阀: 两种样品到同一色谱柱	18
十端口双定量环进样/切换阀: 一种样品到两种色谱柱	18
十端口单定量环进样/切换阀: 分析过程中实现反吹	19
十端口单定量环进样/切换阀: 色谱柱顺序反转	19
十端口进样/切换阀: 双预柱富集	19
十端口进样/切换阀: 样品组分的切割	19
Valco 多位阀的应用举例	20
SD 流路(低压): 封闭流路的流路切换	20
SD 流路(高压): 最多 10 根色谱柱的任意切换	20
SC 流路: 实时更新的分析样品及共同排放口	20
ST 流路(低压): 样品捕获	21
ST 流路(高压): 最多 6 根色谱柱的任意切换	21
SF 流路: 实时更新的分析样品及独立排放口	21
STF 流路: 样品捕获及独立排放口	22
Cheminert 阀	23
用于 UHPLC 的两位阀	23
No.38 UHPLC Nanovolume® 阀	23
No.39 UHPLC Nanovolume® 阀	23
No.40 内置定量管的 UHPLC Nanovolume® 阀	23
No.41 UHPLC 微孔径阀	24
No.42 内置定量管的 UHPLC 微孔径阀	24
用于 HPLC 的两位阀	24
No.43 金属定子的 Nanovolume® 阀	24
No.44 PAEK 定子的 Nanovolume® 阀	24
No.45 金属定子的内置定量管 Nanovolume® 阀	25
No.46 PAEK 定子的内置定量管 Nanovolume® 阀	25
No.47 金属定子的微孔径阀	25
No.48 PAEK 定子的微孔径阀	25
No.49 金属定子的内置定量管微孔径阀	26
No.50 PAEK 定子的内置定量管微孔径阀	26
No.51 金属定子的微孔径连续流路过柄阀	26
No.52 PAEK 定子的微孔径连续流路过柄阀	26
No.53 金属定子的微孔径连续流路阀	27
No.54 PAEK 定子的微孔径连续流路阀	27
No.55 金属定子的分析型阀	27
No.56 PAEK 定子的分析型阀	27
No.57 金属定子的内置定量管分析型阀	28
No.58 PAEK 定子的内置定量管分析型阀	28
No.59 金属定子的微孔径连续流路过柄阀	28
No.60 PAEK 定子的微孔径连续流路过柄阀	28
No.61 金属定子的微孔径连续流路阀	29
No.62 PAEK 定子的微孔径连续流路阀	29
低压两位阀	29
No.63 1/16" ZDV 接头进样/切换阀	29
No.64 1/16" 接头进样/切换阀	29
No.65 1/8" 接头进样/切换阀	30
No.66 1/16" ZDV 接头内置定量管进样/切换阀	30
No.67 1/16" 接头内置定量管进样/切换阀	30
No.68 1/4" 接头进样/切换阀	31

No.69 1/4"接头进样/切换阀 .....	31	用于气动驱动器的加长杆组件 .....	43
No.70 1/4"接头进样/切换阀 .....	31	用于气动驱动器的紧密安装组件 .....	43
No.71 1/4"接头进样/切换阀 .....	31	用于两位气动驱动器的数字化控制装置(DVI) .....	43
<b>用于 UHPLC 的多位阀 .....</b>	<b>32</b>	高速切换部件 HSSA .....	43
No.72 UHPLC Nanovolume®多位阀 .....	32	用于两位气动驱动器的位置反馈 .....	43
No.73 UHPLC Nanovolume®多位阀 .....	32	用于两位气动驱动器的电磁阀 .....	43
<b>用于 HPLC 的多位阀 .....</b>	<b>32</b>	用于多位气动驱动器的电磁阀 .....	43
No.74 HPLC 微孔径多位阀 .....	32	用于气动驱动器的替换 O 型圈及驱动器接头 .....	43
No.75 HPLC 微孔径多位阀 .....	32	<b>通用电驱动器 .....</b>	<b>44</b>
<b>用于 HPLC 的双阀头柱切换系统 .....</b>	<b>33</b>	两位阀与驱动器型号的对应关系 .....	44
No.76 HPLC 双阀头柱切换系统 .....	33	多位阀与驱动器型号的对应关系 .....	44
No.77 HPLC 双阀头柱切换系统 .....	33	用于通用电驱动器的加长杆组件 .....	44
<b>低压多位阀 .....</b>	<b>34</b>	连接线 .....	44
No.78 低压多位阀 .....	34	全新 模块化通用驱动器 .....	45
No.79 低压多位阀 .....	34	模块化通用驱动器与其他驱动器的对应关系 .....	45
No.80 低压多位阀 .....	34	用于模块化通用驱动器的加长杆组件 .....	45
No.81 低压多位阀(20 位以上) .....	34	配件及连接线 .....	45
No.82 低压多位阀(大孔径) .....	35	关于两种驱动器取代微型电驱动器的说明 .....	45
No.83 低压多位阀(更大孔径) .....	35	通用电驱动器使用说明书 .....	45
<b>Cheminert OEM 两位阀 .....</b>	<b>35</b>	<b>VICI 定量环 .....</b>	<b>46</b>
No.84 金属定子的集成驱动器微孔径两位阀 .....	35	<b>1/32"定量环 .....</b>	<b>46</b>
No.85 PAEK 定子的集成驱动器微孔径两位阀 .....	36	适用于 No.7 及 No.8 的定量环 .....	46
No.86 金属定子的中心端口进样微孔径两位阀 .....	36	适用于 No.39、No.43、No.104、No.105 的定量环 .....	46
No.87 PAEK 定子的中心端口进样微孔径两位阀 .....	36	适用于 No.44 的定量环 .....	46
No.88 金属定子的垂直端口进样微孔径两位阀 .....	36	<b>1/16"定量环 .....</b>	<b>46</b>
No.89 PAEK 定子的垂直端口进样微孔径两位阀 .....	37	适用于 No.9、No.10、No.18 的定量环 .....	46
No.90 金属定子的垂直端口进样两位阀 .....	37	适用于 No.11、No.12、No.19 的定量环 .....	46
No.91 PAEK 定子的垂直端口进样两位阀 .....	37	适用于 No.31 的定量环 .....	47
No.92 金属定子的集成驱动器两位阀 .....	37	适用于 No.37 的定量环 .....	47
No.93 PAEK 定子的集成驱动器两位阀 .....	37	适用于 No.41、No.47、No.53、No.55、No.61、No.86、	
No.94 金属定子的中心端口进样微孔径两位阀 .....	38	No.94、No.106-No.109 的定量环 .....	47
No.95 PAEK 定子的中心端口进样微孔径两位阀 .....	38	适用于 No.48、No.54、No.56、No.62、No.63、No.87、	
No.96 PPS 定子的集成驱动器两位阀 .....	38	No.95、No.96 的定量环 .....	47
No.97 PPS 定子的集成驱动器两位阀 .....	38	<b>1/8"定量环 .....</b>	<b>48</b>
No.98 PPS 定子的集成驱动器两位阀 .....	38	适用于 No.13、No.14、No.20、No.21 的定量环 .....	48
<b>Cheminert OEM 多位阀 .....</b>	<b>39</b>	适用于 No.32 的定量环 .....	48
No.99 金属定子的集成驱动器多位阀 .....	39	适用于 No.64、No.65、No.97、No.98 的定量环 .....	48
No.100 PAEK 定子的集成驱动器多位阀 .....	39	<b>温度控制设备 .....</b>	<b>49</b>
No.101 PPS 定子的集成驱动器多位阀 .....	39	阀加热装置及相关配件 .....	49
No.102 PPS 定子的集成驱动器多位阀 .....	39	柱加热器 .....	49
No.103 PPS 定子的集成驱动器多位阀 .....	39	ITC 仪器温度控制器 .....	49
<b>隔膜阀 .....</b>	<b>40</b>	<b>参考说明 .....</b>	<b>50</b>
No.104 1/32"内置定量管隔膜阀 .....	40	<b>转子材质说明 .....</b>	<b>50</b>
No.105 1/32"隔膜阀 .....	40	Valcon E .....	50
No.106 1/16"内置定量管隔膜阀 .....	40	Valcon E2 .....	50
No.107 1/16"隔膜阀 .....	40	Valcon E3 .....	50
No.108 1/16"内置定量管隔膜阀 .....	40	Valcon H .....	50
No.109 1/16"隔膜阀 .....	40	Valcon M .....	50
<b>驱动器及配件 .....</b>	<b>41</b>	Valcon P .....	50
<b>手动 .....</b>	<b>41</b>	Valcon R .....	50
手动切换部件—紧密安装 .....	41	Valcon T .....	50
用于手动阀的加长杆组件 .....	41	Valcon TF .....	50
加长杆配套旋钮及手柄 .....	41	<b>阀命名规则 .....</b>	<b>50</b>
手动阀位置反馈 .....	41	<b>安全建议 .....</b>	<b>51</b>
<b>气动驱动器 .....</b>	<b>42</b>	<b>相关资料 .....</b>	<b>51</b>
用于两位阀的标准气动驱动器 .....	42	通用电驱动器使用说明书 .....	51
用于两位阀的高温气动驱动器 .....	42	VICI 其他产品 .....	51
用于多位阀的标准气动驱动器 .....	42	<b>压力换算表 .....</b>	<b>51</b>
用于多位阀的高温气动驱动器 .....	42	<b>阀的快速选择 — 根据耐压 .....</b>	<b>52</b>
		附页: 阀的快速选择 — 根据接头及孔径	

# 阀

## 阀的选型

VICI 生产的阀分为三个类型，分别是适用于恶劣条件及持续高温应用的 Valco 阀、具有良好惰性的 Cheminert 阀以及适合环境在线分析的隔膜阀。

Valco 阀和 Cheminert 阀均是由三部分组成：定子、转子以及驱动装置。隔膜阀由定子及隔膜组成。

为了方便您直观、准确、快速地选型，我们将 VICI 阀进行整合分类，将选型导图附在了目录附页。

在选型时，通常应考虑以下四个条件：

1. 一般情况下，接头直接将管路拧紧在定子端口上，所以在选择阀的时候，首先要确定接头尺寸。
2. 孔径应尽量适配管路内径，以减少湍流的形成。
3. 样品会接触定子的内表面，所以材质的选择尤为重要。部分阀的定子另有哈氏合金、钛等材质可选，具体请见产品详情。
4. 转子的材质均为具有良好惰性的聚合物及金属，其中仅有聚合物部分会接触流体。转子的材质在很大程度上会决定阀的耐温水平，为了保证阀的使用寿命，请根据您的温度条件，选择对应温度区间的转子材质。错误的温度区间可能会造成转子寿命的大幅缩短。

通过以上四点，您已经基本可以确定阀的规格，在选择流程中，您会得到阀的耐压和耐温规格，如果得到的规格满足您的实验需求，那么后面的编号便是推荐您使用的阀。如果耐温和耐压不能达到您的实验需求，您可以通过重新选择前面的四个条件来进行尝试或联系我们，获取有关 VICI 定制阀的相关信息。

**为了方便您直观、准确、快速地根据上述方式进行选型，我们将 VICI 阀进行整合分类，将选型思维导图作为附页放在了本册目录结尾。**

另外，如果您只能确定耐温及耐压的要求，其他规格参数无法确定，您也可以先在附页的导图中圈出符合您要求的耐温和耐压数值，再倒推出上述四个条件。选型思维导图请见附录。

如您在选型中遇到任何疑问，请您不吝与我们联系，我们将尽可能为您提供帮助。



图 1.Valco 阀拆解图



图 2.Cheminert 阀拆解图

# Valco 阀

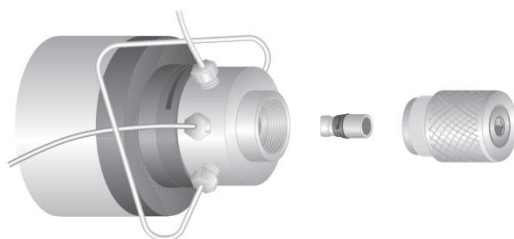
## 定子材质

定子的材质一般是 Nitronic 60 耐磨不锈钢(简称 N60 不锈钢), 这种材质的性能由于 303 型或 316 型不锈钢。另外, 根据您的需求, 还可以选择哈氏合金、Inconel 600、316 型不锈钢、Monel 400、Nickel 200、Nitronic 50 或钛金属材料定子。

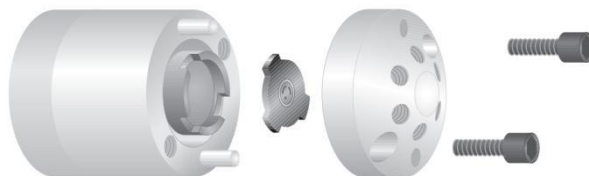
## 转子类型及物理特性

低压多位阀				
<b>SD 流路</b>				
接头	位数	转子类型	耐压	耐温
1/16"	4-16	Valcon E	400 psi gas	200°C
1/8"	4-8	Valcon E	400 psi gas	200°C
	10-16	Valcon E	200 psi gas	200°C
1/4"	4-8	Valcon E2	100 psi gas	75°C
<b>SC 流路</b>				
接头	位数	转子类型	耐压	耐温
1/16"	4-16	Valcon E	200 psi gas	200°C
1/8"	4-8	Valcon E	200 psi gas	200°C
	10-16	Valcon E	200 psi gas	200°C
1/4"	4-8	Valcon E2	100 psi gas	75°C
<b>SF 流路</b>				
接头	位数	转子类型	耐压	耐温
1/16"	4-16	Valcon E	200 psi gas	200°C
1/8"	4-16	Valcon E	200 psi gas	200°C
1/4"	4-8	Valcon E2	100 psi gas	75°C
<b>ST 流路</b>				
接头	位数	转子类型	耐压	耐温
1/16"	4-16	Valcon E	200 psi gas	200°C
1/8"	4-16	Valcon E	200 psi gas	200°C
<b>STF 流路</b>				
接头	位数	转子类型	耐压	耐温
1/16"	4-16	Valcon E	200 psi gas	200°C
1/8"	4-16	Valcon E	200 psi gas	200°C
<b>高压多位阀</b>				
<b>SD 流路</b>				
接头	位数	转子类型	耐压	耐温
1/16"	4-12	Valcon E	5000 psi liq	75°C
1/8"	4-8	Valcon E	5000 psi liq	75°C
<b>ST 流路</b>				
接头	位数	转子类型	耐压	耐温
1/16"	4-12	Valcon E	5000 psi liq	75°C

两位阀			
<b>无内置定量管</b>			
转子类型		耐压	耐温
GC	Valcon E	400 psi gas	225°C
	Valcon T	300 psi gas	330°C
	Valcon E2	100 psi gas	75°C
HPLC	Valcon H	5000 psi liq	75°C
<b>内置定量管</b>			
GC	Valcon E	1000 psi liq	175°C
HPLC	Valcon H	5000 psi liq	75°C

## 其他可选转子类型及物理特性

两位阀		
转子类型	耐压	耐温
Valcon M	400 psi	50°C
Valcon P	400 psi	175°C
Valcon R	400 psi	75°C
Valcon TF	200 psi	50°C

## 定量环

定量环经过电解切割和电化学抛光, 末端平整无毛刺, 出厂前使用去离子水微滤蒸汽清洁。标准材质是不锈钢, 另有电铸镍、哈氏合金、Nickel 200、钛及多种聚合物材质可选, 详情请见产品页。当您需要的定量环体积小于可用的最小体积定量环时, 建议您选择带有内置定量管的阀, 即在转子上雕刻有可容纳定量样品的刻槽。定量环请见第 46-48 页。

## 吹扫

设置吹扫的目的是防止可能性的扩散以及排空阀中的逸散性气体, 是低浓度检测和有毒、有害、易燃易爆气体实验的最佳选择。Valco 的吹扫分为外吹扫和内吹扫两种, 外吹扫是在阀的外部安装吹扫腔外壳。相比之下, 内吹扫功能集成在阀体内部, 体积和重量大大减少, 另外, 由于无吹扫腔外壳, 转子检修也更加简便。

## 驱动方式

阀可通过手动、气动驱动器或电驱动器实现切换, 为了满足多种安装需求, 阀头和驱动器之间可以选择紧密安装或通过加长杆连接, 一般地, 加长杆可选长度为 2"、3"、4"或 6"。

有关驱动器的具体说明, 请见第 41-45 页。



## Valco 两位阀

### No.1 内吹扫两位阀

接头：1/16"，孔径：0.75mm。

定子：Nitronic 60，转子：Valcon E。

耐压：400psi gas，耐温：175℃。

可选端口数：3、4、6、8、10、12。

可选加长杆：2"、3"、4"、6"。

可选定子：哈氏合金、Inconel 600、Monel400、Nickel 200、Nitronic 50、钛。



产品类型	四端口，2"加长杆 货号	六端口，2"加长杆 货号
气动驱动阀	A2C4UWEPI	A2C6UWEPI
通用电驱动阀	EUDA-2C4UWEPI	EUDA-2C6UWEPI
替换阀头	DC4UWEPI	DC6UWEPI
替换转子	SSAC4UWEPI	SSAC6UWEPI

### No.2 内置定量管的内吹扫两位阀

端口数：4，接头：1/16"，孔径：0.75mm。

定子：Nitronic 60，转子：Valcon E。

耐压：1000psi liq，耐温：175℃。

可选内置定量管容积：0.2μL、0.5μL、1μL、2μL。

可选加长杆：2"、3"、4"、6"。

可选定子：哈氏合金、Inconel 600、Monel400、Nickel 200、Nitronic 50、钛。



产品类型	0.2μL 容积，2"加长杆 货号	1μL 容积，2"加长杆 货号
气动驱动阀	A2CI4UWE.2PI	A2CI4UWE1PI
通用电驱动阀	EUDA-2CI4UWE.2PI	EUDA-2CI4UWE1PI
替换阀头	DCI4UWE.2PI	DCI4UWE1PI
替换转子	SSACI4UWE.2PI	SSACI4UWE1PI

### No.3 内置定量管两位阀

端口数：4，接头：1/32"，孔径：0.25mm。

定子：Nitronic 60，转子：Valcon E。

耐压：1000psi liq，耐温：175℃。

可选内置定量管容积：0.06μL、0.1μL、0.2μL、0.5μL。

可选加长杆：2"、3"、4"、6"。

可选定子：哈氏合金、Inconel 600、Monel400、Nickel 200、Nitronic 50、钛。

产品类型	0.06μL 容积，2"加长杆 货号	0.1μL 容积，2"加长杆 货号
手动	2NI4WE.06	2NI4WE.1
气动驱动阀	A2NI4WE.06	A2NI4WE.1
通用电驱动阀	EUHA-2NI4WE.06	EUHA-2NI4WE.1
替换阀头	DNI4WE.06	DNI4WE.1
替换转子	SSANI4WE.06	SSANI4WE.1



### No.4 内置定量管两位阀

接头：1/16"，孔径：0.40mm。

定子：Nitronic 60，转子：Valcon E。

耐压：1000psi liq，耐温：175℃。

可选端口数：4、6、8。

可选内置定量管容积：0.06μL、0.1μL、0.2μL、0.5μL。

可选加长杆：2"、3"、4"、6"。

可选定子：哈氏合金、Inconel 600、Monel400、Nickel 200、Nitronic 50、钛。

产品类型	0.06μL 容积，2"加长杆 货号	0.1μL 容积，2"加长杆 货号
手动，无加长杆	CI4WE.06	CI4WE.1
手动	2CI4WE.06	2CI4WE.1
气动驱动阀	A2CI4WE.06	A2CI4WE.1
通用电驱动阀	EUHA-2CI4WE.06	EUHA-2CI4WE.1
替换阀头	DCI4WE.06	DCI4WE.1
替换转子	SSACI4WE.06	SSACI4WE.1



两位阀的应用举例请见第 17-19 页。

## No.5 内置定量管两位阀

接头：1/16"，孔径：0.75mm。

定子：Nitronic 60，转子：Valcon E。

耐压：1000psi liq，耐温：175℃。

可选端口数：4、6、8。

可选内置定量管容积：0.2μL、0.5μL、1μL、2μL。

可选加长杆：2"、3"、4"、6"。

可选定子：哈氏合金、Inconel 600、Monel400、Nickel 200、Nitronic 50、钛。

产品类型	0.2μL 容积, 2"加长杆 货号	0.5μL 容积, 2"加长杆 货号
手动, 无加长杆	C14UWE.2	C14UWE.5
手动	2C14UWE.2	2C14UWE.5
气动驱动阀	A2C14UWE.2	A2C14UWE.5
通用电驱动阀	EUDA-2C14UWE.2	EUDA-2C14UWE.5
替换阀头	DC14UWE.2	DC14UWE.5
替换转子	SSAC14UWE.2	SSAC14UWE.5



## No.6 内置定量管两位阀

接头：1/8"，孔径：0.75mm。

定子：Nitronic 60，转子：Valcon E。

耐压：1000psi liq，耐温：175℃。

可选端口数：4、6、8。

可选内置定量管容积：0.2μL、0.5μL、1μL、2μL。

可选加长杆：2"、3"、4"、6"。

可选定子：哈氏合金、Inconel 600、Monel400、Nickel 200、Nitronic 50、钛。

产品类型	0.2μL 容积, 2"加长杆 货号	0.5μL 容积, 2"加长杆 货号
手动, 无加长杆	I4UWE.2	I4UWE.5
手动	2I4UWE.2	2I4UWE.5
气动驱动阀	A2I4UWE.2	A2I4UWE.5
通用电驱动阀	EUDA-2I4UWE.2	EUDA-2I4UWE.5
替换阀头	DI4UWE.2	DI4UWE.5
替换转子	SSAI4UWE.2	SSAI4UWE.5

## No.7 进样/切换阀

接头：1/32"，孔径：0.25mm。

定子：Nitronic 60，转子：Valcon E。

耐压：400psi gas，耐温：225℃。

可选端口数：3、4、6、8、10、12。

可选加长杆：2"、3"、4"、6"。

可选定子：哈氏合金、Inconel 600、Monel400、Nickel 200、Nitronic 50、钛。

用于此款阀的定量环请见第 46 页。

产品类型	四端口, 4"加长杆 货号	六端口, 4"加长杆 货号
手动	4N4WE	4N6WE
气动驱动阀	A4N4WE	A4N6WE
通用电驱动阀	EUHA-4N4WE	EUHA-4N6WE
替换阀头	DN4WE	DN6WE
替换转子	SSAN4WE	SSAN6WE



## No.8 进样/切换阀

接头：1/32"，孔径：0.25mm。

定子：Nitronic 60，转子：Valcon E。

耐压：300psi gas，耐温：350℃。

可选端口数：3、4、6、8、10、12。

可选加长杆：2"、3"、4"、6"。

可选定子：哈氏合金、Inconel 600、Monel400、Nickel 200、Nitronic 50、钛。

用于此款阀的定量环请见第 46 页。

产品类型	四端口, 4"加长杆 货号	六端口, 4"加长杆 货号
手动	4N4WT	4N6WT
气动驱动阀	A4N4WT	A4N6WT
通用电驱动阀	EUHA-4N4WT	EUHA-4N6WT
替换阀头	DN4WT	DN6WT
替换转子	SSAN4WT	SSAN6WT



## No.9 进样/切换阀

接头: 1/16", 孔径: 0.40mm。

定子: Nitronic 60, 转子: Valcon E。

耐压: 400psi gas, 耐温: 225°C。

可选端口数: 3、4、6、8、10、12。

可选加长杆: 2"、3"、4"、6"。

可选定子: 哈氏合金、Inconel 600、Monel400、Nickel 200、Nitronic 50、钛。

用于此款阀的定量环请见第 46 页。

产品类型	四端口, 4"加长杆 货号	六端口, 4"加长杆 货号
手动, 无加长杆	C4WE	C6WE
手动	4C4WE	4C6WE
气动驱动阀	A4C4WE	A4C6WE
通用电驱动阀	EUHA-4C4WE	EUHA-4C6WE
替换阀头	DC4WE	DC6WE
替换转子	SSAC4WE	SSAC6WE



## No.10 进样/切换阀

接头: 1/16", 孔径: 0.40mm。

定子: Nitronic 60, 转子: Valcon T。

耐压: 300psi gas, 耐温: 350°C。

可选端口数: 3、4、6、8、10、12。

可选加长杆: 2"、3"、4"、6"。

可选定子: 哈氏合金、Inconel 600、Monel400、Nickel 200、Nitronic 50、钛。

用于此款阀的定量环请见第 46 页。

产品类型	四端口, 4"加长杆 货号	六端口, 4"加长杆 货号
手动	4C4WT	4C6WT
气动驱动阀	A4C4WT	A4C6WT
通用电驱动阀	EUHA-4C4WT	EUHA-4C6WT
替换阀头	DC4WT	DC6WT
替换转子	SSAC4WT	SSAC6WT

## No.11 进样/切换阀

接头: 1/16", 孔径: 0.75mm。

定子: Nitronic 60, 转子: Valcon E。

耐压: 400psi gas, 耐温: 225°C。

可选端口数: 3、4、6、8、10、12、14。

可选加长杆: 2"、3"、4"、6"。

可选定子: 哈氏合金、Inconel 600、Monel400、Nickel 200、Nitronic 50、钛。

用于此款阀的定量环请见第 46 页。

产品类型	四端口, 4"加长杆 货号	六端口, 4"加长杆 货号
手动, 无加长杆	C4UWE	C6UWE
手动	4C4UWE	4C6UWE
气动驱动阀	A4C4UWE	A4C6UWE
通用电驱动阀	EUDA-4C4UWE	EUDA-4C6UWE
替换阀头	DC4UWE	DC6UWE
替换转子	SSAC4UWE	SSAC6UWE

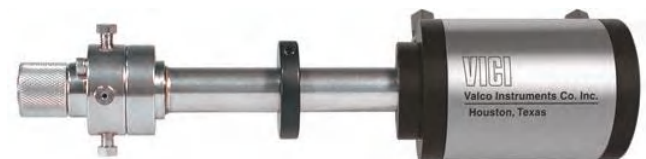

## No.12 进样/切换阀

接头: 1/16", 孔径: 0.75mm。

定子: Nitronic 60, 转子: Valcon T。

耐压: 300psi gas, 耐温: 330°C。

可选端口数: 3、4、6、8、10、12、14。

可选加长杆: 2"、3"、4"、6"。

可选定子: 哈氏合金、Inconel 600、Monel400、Nickel 200、Nitronic 50、钛。

用于此款阀的定量环请见第 46 页。

产品类型	四端口, 4"加长杆 货号	六端口, 4"加长杆 货号
手动	4C4UWT	4C6UWT
气动驱动阀	A4C4UWT	A4C6UWT
通用电驱动阀	EUDA-4C4UWT	EUDA-4C6UWT
替换阀头	DC4UWT	DC6UWT
替换转子	SSAC4UWT	SSAC6UWT

## No.13 进样/切换阀

接头: 1/8", 孔径: 0.75mm。

定子: Nitronic 60, 转子: Valcon E。

耐压: 400psi gas, 耐温: 225°C。

可选端口数: 3、4、6、8、10、12、14。

可选加长杆: 2"、3"、4"、6"。

可选定子: 哈氏合金、Inconel 600、Monel400、Nickel 200、Nitronic 50、钛。

用于此款阀的定量环请见第 48 页。

产品类型	四端口, 4"加长杆 货号	六端口, 4"加长杆 货号
手动, 无加长杆	4UWE	6UWE
手动	44UWE	46UWE
气动驱动阀	A44UWE	A46UWE
通用电驱动阀	EUDA-44UWE	EUDA-46UWE
替换阀头	D4UWE	D6UWE
替换转子	SSA4UWE	SSA6UWE



## No.14 进样/切换阀

接头: 1/8", 孔径: 0.75mm。

定子: Nitronic 60, 转子: Valcon T。

耐压: 300psi gas, 耐温: 330°C。

可选端口数: 3、4、6、8、10、12、14。

可选加长杆: 2"、3"、4"、6"。

可选定子: 哈氏合金、Inconel 600、Monel400、Nickel 200、Nitronic 50、钛。

用于此款阀的定量环请见第 48 页。

产品类型	四端口, 4"加长杆 货号	六端口, 4"加长杆 货号
手动	44UWT	46UWT
气动驱动阀	A44UWT	A46UWT
通用电驱动阀	EUDA-44UWT	EUDA-46UWT
替换阀头	D4UWT	D6UWT
替换转子	SSA4UWT	SSA6UWT

## No.15 进样/切换阀

接头: 1/4", 孔径: 4.0mm。

定子: Nitronic 60, 转子: Valcon E2。

耐压: 100psi gas, 耐温: 75°C。

可选端口数: 4、6、8。

可选加长杆: 2"、3"、4"、6"。

可选定子: 哈氏合金、Inconel 600、Monel400、Nickel 200、Nitronic 50、钛。

产品类型	四端口, 4"加长杆 货号	六端口, 4"加长杆 货号
手动	4VL4MWE2	4VL6MWE2
气动驱动阀	A4VL4MWE2	A4VL6MWE2
通用电驱动阀	EUTA-4VL4MWE2	EUTA-4VL6MWE2
替换阀头	DVL4MWE2	DVL6MWE2
替换转子	SSAVL4MWE2	SSAVL6MWE2



定子材质货号表示

材质	货号
HPLC 级不锈钢	S6
哈氏合金 C-22	HC
Inconel 600	IN
Monel 400	M4
Nickel	NI
Nitronic 50	N5
钛(不适用于高温)	TI



两位阀的应用举例请见第 17-19 页。  
关于驱动器的介绍请见第 41-45 页。  
关于定量环的介绍请见第 46-48 页。  
VICI 阀选型导图请见目录附页。

## No.16 内置定量管两位阀(HPLC)

端口数：4，接头：1/16"，孔径：0.40mm。

定子：Nitronic 60，转子：Valcon H。

耐压：5000psi liq，耐温：75°C。

可选内置定量管容积：0.06μL、0.1μL、0.2μL、0.5μL。

可选加长杆：2"、3"、4"、6"。

可选定子：哈氏合金、Inconel 600、Monel400、Nickel 200、Nitronic 50、钛。

另有接头：1/32"，孔径：0.25mm 规格可选。

产品类型	0.06μL 容积，紧密安装 货号	0.1μL 容积，紧密安装 货号
手动	CI4W.06	CI4W.1
通用电驱动阀	EUHA- CI4W.06	EUHA-CI4W.1
替换阀头	DCI4W.06	DCI4W.1
替换转子	SSACI4W.06	SSACI4W.1



## No.17 内置定量管两位阀(HPLC)

端口数：4，接头：1/16"，孔径：0.75mm。

定子：Nitronic 60，转子：Valcon H。

耐压：5000psi liq，耐温：75°C。

可选内置定量管容积：0.2μL、0.5μL、1μL、2μL。

可选加长杆：2"、3"、4"、6"。

可选定子：哈氏合金、Inconel 600、Monel400、Nickel 200、Nitronic 50、钛。

另有接头：1/32"，孔径：0.25mm 规格可选。

产品类型	0.2μL 容积，紧密安装 货号	0.5μL 容积，紧密安装 货号
手动	CI4UW.2	CI4UW.5
通用电驱动阀	EUUDA- CI4UW.2	EUUDA-CI4UW.5
替换阀头	DCI4UW.2	DCI4UW.5
替换转子	SSACI4UW.2	SSACI4UW.5

## No.18 进样/切换阀(HPLC)

接头：1/16"，孔径：0.40mm。

定子：Nitronic 60，转子：Valcon H。

耐压：5000psi liq，耐温：75°C。

可选端口数：3、4、6、8、10、12。

可选加长杆：2"、3"、4"、6"。

可选定子：哈氏合金、Inconel 600、Monel400、Nickel 200、Nitronic 50、钛。

用于此款阀的定量环请见第 46 页。

另有接头：1/32"或 1/16"，孔径：0.25mm 规格可选。

产品类型	四端口，紧密安装 货号	六端口，紧密安装 货号
手动	C4W	C6W
通用电驱动阀	EUHA-C4W	EUHA-C6W
替换阀头	DC4W	DC6W
替换转子	SSAC4W	SSAC6W



## No.19 进样/切换阀(HPLC)

接头：1/16"，孔径：0.75mm。

定子：Nitronic 60，转子：Valcon H。

耐压：5000psi liq，耐温：75°C。

可选端口数：3、4、6、8、10、12、14。

可选加长杆：2"、3"、4"、6"。

可选定子：哈氏合金、Inconel 600、Monel400、Nickel 200、Nitronic 50、钛。

用于此款阀的定量环请见第 46 页。

另有接头：1/32"或 1/16"，孔径：0.25mm 规格可选。

产品类型	四端口，紧密安装 货号	六端口，紧密安装 货号
手动(不推荐)	C4UW	C6UW
通用电驱动阀	EUUDA-C4UW	EUUDA-C6UW
替换阀头	DC4UW	DC6UW
替换转子	SSAC4UW	SSAC6UW

## No.20 进样/切换阀(HPLC 半制备)

接头: 1/8", 孔径: 0.75mm。

定子: Nitronic 60, 转子: Valcon H。

耐压: 5000psi liq, 耐温: 75°C。

可选端口数: 3、4、6、8、10、12。

可选加长杆: **10 端口手动阀包含两英寸加长杆, 其余为紧密安装。**

可选定子: 哈氏合金、Inconel 600、Monel400、Nickel 200、Nitronic 50、钛。

用于此款阀的定量环请见第 48 页。

另有接头: 1/32"或 1/16", 孔径: 0.25mm 规格可选。

产品类型	四端口, 紧密安装 货号	六端口, 紧密安装 货号	八端口, 紧密安装 货号	十端口, 紧密安装 货号
手动(不推荐)	4UW	6UW	8UW	210UW
通用电驱动阀	EUDA-4UW	EUDA-6UW	EUDA-8UW	EUDA-10UW
替换阀头	D4UW	D6UW	D8UW	D10UW
替换转子	SSA4UW	SSA6UW	SSA8UW	SSA10UW

## No.21 进样/切换阀(HPLC 制备)

接头: 1/8", 孔径: 大孔径。

定子: Nitronic 60, 转子: Valcon H。

耐压: 5000psi liq, 耐温: 75°C。

可选加长杆: **10 端口手动阀包含两英寸加长杆, 其余为紧密安装。**

可选定子: 哈氏合金、Inconel 600、Monel400、Nickel 200、Nitronic 50、钛。

用于此款阀的定量环请见第 48 页。

另有接头: 1/32"或 1/16", 孔径: 0.25mm 规格可选。

产品类型	孔径: 1.7mm 四端口, 紧密安装 货号	孔径: 1.7mm 六端口, 紧密安装 货号	孔径: 1.3mm 八端口, 紧密安装 货号	孔径: 1.0mm 十端口, 紧密安装 货号
手动(不推荐)	L4UW	L6UW	L8UW	2L10UW
通用电驱动阀	EUDA-L4UW	EUDA-L6UW	EUDA-L8UW	EUDA-L10UW
替换阀头	DL4UW	DL6UW	DL8UW	DL10UW
替换转子	SSAL4UW	SSAL6UW	SSAL8UW	SSAL10UW



两位阀的应用举例请见第 17-19 页。  
关于驱动器的介绍请见第 41-45 页。  
关于定量环的介绍请见第 46-48 页。  
VICI 阀选型导图请见目录附页。

## Valco 多位阀

### SD 多位阀端口分布及流路图

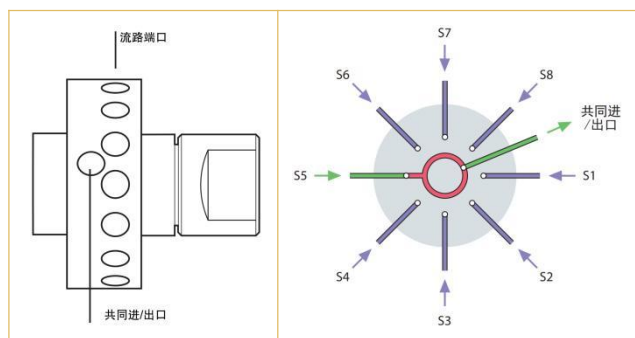

SD 多位阀的流路应用举例请见第 20 页。

注意：共同进/出口不计入阀的位数。

### No.22 SD 流路多位阀(低压)

接头：1/16"，孔径：0.75mm。

定子：Nitronic 60，转子：Valcon E。

耐压：400psi gas，耐温：200℃。

可选位数：4、6、8、10、12、16。

可选加长杆：2"、3"、4"、6"。

另有接头：除 16 位外，其他位数的阀有更大孔径可选。

另有功能：内吹扫可选。



产品类型	六位，2"加长杆 货号	十位，2"加长杆 货号
手动(不推荐)	2CSD6MWE	2CSD10MWE
气动驱动阀	A2CSD6MWE	A2CSD10MWE
通用电驱动阀	EUTA-2CSD6MWE	EUTA-2CSD10MWE
替换阀头	DCSD6MWE	DCSD10MWE
替换转子	SSACSD6MWE	SSACSD10MWE

### No.23 SD 流路多位阀(低压)

接头：1/8"，孔径：1.0mm。

定子：Nitronic 60，转子：Valcon E。

耐压：4-8 位：400psi gas，10-16 位：200psi gas。

耐温：200℃。

可选位数：4、6、8、10、12、16。

可选加长杆：2"、3"、4"、6"。

另有接头：除 16 位外，其他位数的阀有更大孔径可选。

另有功能：内吹扫可选。

产品类型	六位，2"加长杆 货号	十位，2"加长杆 货号
手动(不推荐)	2SD6MWE	2SD10MWE
气动驱动阀	A2SD6MWE	A2SD10MWE
通用电驱动阀	EUTA-2SD6MWE	EUTA-2SD10MWE
替换阀头	DSD6MWE	DSD10MWE
替换转子	SSASD6MWE	SSASD10MWE



### No.24 SD 流路多位阀(低压)

接头：1/4"，孔径：4.0mm。

定子：Nitronic 60，转子：Valcon E2。

耐压：100psi gas，耐温：75℃。

可选位数：4、6、8、10。

可选加长杆：2"、3"、4"、6"。

产品类型	四位，2"加长杆 货号	六位，2"加长杆 货号
气动驱动阀	AH2VLS4MWE2	AH2VLS6MWE2
通用电驱动阀	EUTA-2VLS4MWE2	EUTA-2VLS6MWE2
替换阀头	DVLS4MWE2	DVLS6MWE2
替换转子	SSAVLS4MWE2	SSAVLS6MWE2

## SC 多位阀端口分布及流路图

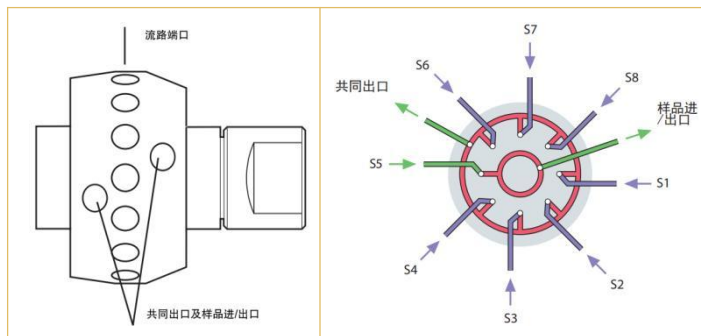

SC 多位阀的流路应用举例请见第 20 页。

注意：样品进/出口及公共出口不计入阀的位数。

## No.25 SC 流路多位阀(低压)

接头：1/16"，孔径：1.0mm。

定子：Nitronic 60，转子：Valcon E。

耐压：200psi gas，耐温：200℃。

可选位数：4、6、8、10、12、16。

可选加长杆：2"、3"、4"、6"。

另有功能：内吹扫可选。



产品类型	六位，2"加长杆 货号	十位，2"加长杆 货号
手动(不推荐)	2CSC6MWE	2CSC10MWE
气动驱动阀	A2CSC6MWE	A2CSC10MWE
通用电驱动阀	EUTA-2CSC6MWE	EUTA-2CSC10MWE
替换阀头	DCSC6MWE	DCSC10MWE
替换转子	SSACSC6MWE	SSACSC10MWE

## No.26 SC 流路多位阀(低压)

接头：1/8"，孔径：1.0mm。

定子：Nitronic 60，转子：Valcon E。

耐压：200psi gas，耐温：200℃。

可选位数：4、6、8、10、12、16。

可选加长杆：2"、3"、4"、6"。

另有接头：除 16 位外，其他位数的阀有更大孔径可选。

另有功能：内吹扫可选。

产品类型	六位，2"加长杆 货号	十位，2"加长杆 货号
手动(不推荐)	2SC6MWE	2SC10MWE
气动驱动阀	A2SC6MWE	A2SC10MWE
通用电驱动阀	EUTA-2SC6MWE	EUTA-2SC10MWE
替换阀头	DSC6MWE	DSC10MWE
替换转子	SSASC6MWE	SSASC10MWE



## No.27 SC 流路多位阀(低压)

接头：1/4"，孔径：4.0mm。

定子：Nitronic 60，转子：Valcon E2。

耐压：100psi gas，耐温：75℃。

可选位数：4、6、8。

可选加长杆：2"、3"、4"、6"。

产品类型	四位，2"加长杆 货号	六位，2"加长杆 货号
气动驱动阀	AH2VLSC4MWE2	AH2VLSC6MWE2
通用电驱动阀	EUTA-2VLSC4MWE2	EUTA-2VLSC6MWE2
替换阀头	DVLSC4MWE2	DVLSC6MWE2
替换转子	SSAVLSC4MWE2	SSAVLSC6MWE2



## SF 多位阀端口分布及流路图

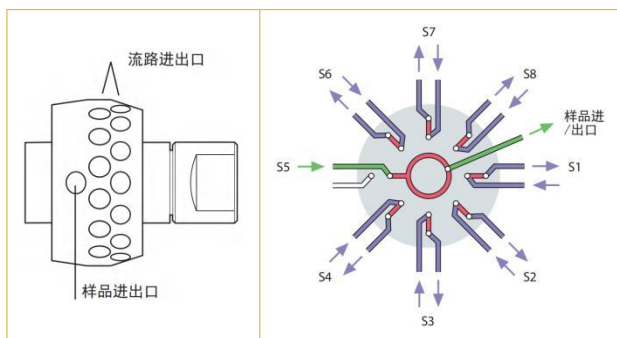

SF 多位阀的流路应用举例请见第 21 页。

注意：样品进/出口不计入阀的位数，一组流路进/出口计为一位。

## No.28 SF 流路多位阀(低压)

接头：1/16"，孔径：1.0mm。

定子：Nitronic 60，转子：Valcon E。

耐压：200psi gas，耐温：200℃。

可选位数：4、6、8、10、12、16。

可选加长杆：2"、3"、4"、6"。

另有功能：内吹扫可选。



产品类型	六位，2"加长杆 货号	十位，2"加长杆 货号
手动(不推荐)	2CSF6MWE	2CSF10MWE
气动驱动阀	A2CSF6MWE	A2CSF10MWE
通用电驱动阀	EUTA-2CSF6MWE	EUTA-2CSF10MWE
替换阀头	DCSF6MWE	DCSF10MWE
替换转子	SSACSF6MWE	SSACSF10MWE

## No.29 SF 流路多位阀(低压)

接头：1/8"，孔径：1.0mm。

定子：Nitronic 60，转子：Valcon E。

耐压：200psi gas，耐温：200℃。

可选位数：4、6、8、10、12、16。

可选加长杆：2"、3"、4"、6"。

另有接头：除 16 位外，其他位数的阀有更大孔径可选。

另有功能：内吹扫可选。

产品类型	六位，2"加长杆 货号	十位，2"加长杆 货号
手动(不推荐)	2SF6MWE	2SF10MWE
气动驱动阀	A2SF6MWE	A2SF10MWE
通用电驱动阀	EUTA-2SF6MWE	EUTA-2SF10MWE
替换阀头	DSF6MWE	DSF10MWE
替换转子	SSASF6MWE	SSASF10MWE



## No.30 SF 流路多位阀(低压)

接头：1/4"，孔径：4.0mm。

定子：Nitronic 60，转子：Valcon E2。

耐压：100psi gas，耐温：75℃。

可选位数：4、6、8。

可选加长杆：2"、3"、4"、6"。

产品类型	四位，2"加长杆 货号	六位，2"加长杆 货号
气动驱动阀	AH2VLSF4MWE2	AH2VLSF6MWE2
通用电驱动阀	EUTA-2VLSF4MWE2	EUTA-2VLSF6MWE2
替换阀头	DVLSF4MWE2	DVLSF6MWE2
替换转子	SSAVLSF4MWE2	SSAVLSF6MWE2

## ST 多位阀端口分布及流路图

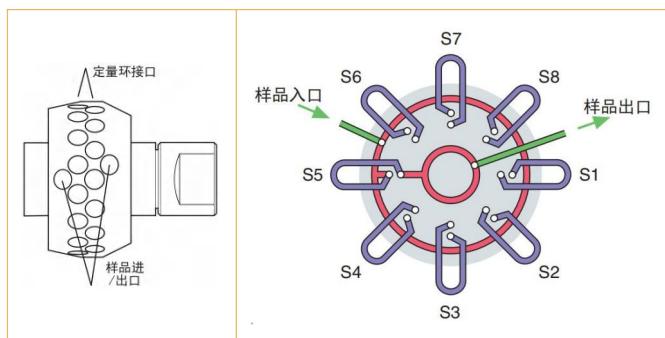

ST 多位阀的流路应用举例请见第 21 页。

注意：样品进/出口不计入阀的位数，一组定量环接口计为一位。

## No.31 ST 流路多位阀(低压)

接头：1/16"，孔径：0.75mm。

定子：Nitronic 60，转子：Valcon E。

耐压：200psi gas，耐温：200℃。

可选位数：4、6、8、10、12、16。

可选加长杆：2"、3"、4"、6"。

另有功能：内吹扫可选。



产品类型	六位，2"加长杆 货号	十位，2"加长杆 货号
手动(不推荐)	2CST6MWE	2CST10MWE
气动驱动阀	A2CST6MWE	A2CST10MWE
通用电驱动阀	EUTA-2CST6MWE	EUTA-2CST10MWE
替换阀头	DCST6MWE	DCST10MWE
替换转子	SSACST6MWE	SSACST10MWE

配套定量环请见第 47 页。

## No.32 ST 流路多位阀(低压)

接头：1/8"，孔径：1.0mm。

定子：Nitronic 60，转子：Valcon E。

耐压：200psi gas，耐温：200℃。

可选位数：4、6、8、10、12、16。

可选加长杆：2"、3"、4"、6"。

另有接头：除 16 位外，其他位数的阀有更大孔径可选。

另有功能：内吹扫可选。

产品类型	六位，2"加长杆 货号	十位，2"加长杆 货号
手动(不推荐)	2ST6MWE	2ST10MWE
气动驱动阀	A2ST6MWE	A2ST10MWE
通用电驱动阀	EUTA-2ST6MWE	EUTA-2ST10MWE
替换阀头	DST6MWE	DST10MWE
替换转子	SSAST6MWE	SSAST10MWE



配套定量环请见第 48 页。



常规 ST 流路的阀不建议用于微量气体分析应用，对于低浓度气体分析，我们建议选择带有内吹扫功能的阀，以消除密封表面上的任何泄漏或扩散。

## STF 多位阀端口分布及流路图

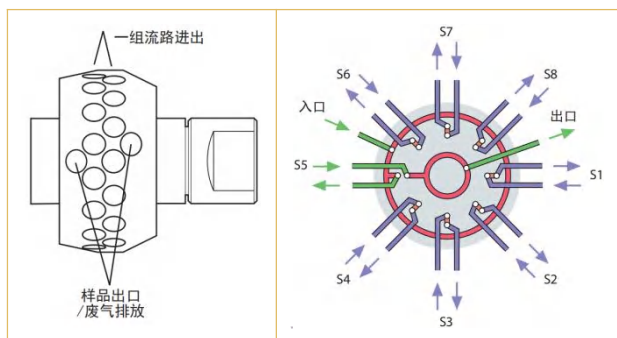

STF 多位阀的流路应用举例请见第 22 页。

注意: 样品/废液出口不计入阀的位数, 一组流路进出口计为一位。

## No.33 STF 流路多位阀(低压)

接头: 1/16", 孔径: 0.75mm。

定子: Nitronic 60, 转子: Valcon E。

耐压: 200psi gas, 耐温: 200℃。

可选位数: 4、6、8、10、12、16。

可选加长杆: 2"、3"、4"、6"。

另有功能: 内吹扫可选。



产品类型	六位, 2"加长杆 货号	十位, 2"加长杆 货号
手动(不推荐)	2CSTF6MWE	2CSTF10MWE
气动驱动阀	A2CSTF6MWE	A2CSTF10MWE
通用电驱动阀	EUTA-2CSTF6MWE	EUTA-2CSTF10MWE
替换阀头	DCSTF6MWE	DCSTF10MWE
替换转子	SSACSTF6MWE	SSACSTF10MWE

## No.34 STF 流路多位阀(低压)

接头: 1/8", 孔径: 1.0mm。

定子: Nitronic 60, 转子: Valcon E。

耐压: 200psi gas, 耐温: 200℃。

可选位数: 4、6、8、10、12、16。

可选加长杆: 2"、3"、4"、6"。

另有接头: 除 16 位外, 其他位数的阀有更大孔径可选。

另有功能: 内吹扫可选。

产品类型	六位, 2"加长杆 货号	十位, 2"加长杆 货号
手动(不推荐)	2STF6MWE	2STF10MWE
气动驱动阀	A2STF6MWE	A2STF10MWE
通用电驱动阀	EUTA-2STF6MWE	EUTA-2STF10MWE
替换阀头	DSTF6MWE	DSTF10MWE
替换转子	SSASTF6MWE	SSASTF10MWE



常规 STF 流路的阀不建议用于微量气体分析应用, 对于低浓度气体分析, 我们建议选择带有内吹扫功能的阀, 以消除密封表面上的任何泄漏或扩散。

## No.35 SD 流路多位阀(高压)

接头: 1/16", 孔径: 0.4mm。

定子: Nitronic 60, 转子: Valcon E。

耐压: 5000psi gas, 耐温: 50°C。

可选位数: 4、6、8、10。

可选加长杆: 3"、4"、6"。

另有接头: 除 10 位外, 其他位数的阀有更大孔径可选。

SD 多位阀的流路应用举例请见第 20 页。

产品类型	四位, 紧密安装 货号	六位, 紧密安装 货号
手动(不推荐)	CSD4UW	CSD6UW
通用电驱动阀	EUTA-CSD4UW	EUTA-CSD6UW
替换阀头	DCSD4UW	DCSD6UW
替换转子	SSACSD4UW	SSACSD6UW



## No.36 SD 流路多位阀(高压)

接头: 1/8", 孔径: 0.75mm。

定子: Nitronic 60, 转子: Valcon E。

耐压: 5000psi gas, 耐温: 75°C。

可选位数: 4、6、8。

可选加长杆: 3"、4"、6"。

另有接头: 除 8 位外, 其他位数的阀有更大孔径可选。

SD 多位阀的流路应用举例请见第 20 页。

产品类型	四位, 紧密安装 货号	六位, 紧密安装 货号
手动(不推荐)	SD4UW	SD6UW
通用电驱动阀	EUTA-SD4UW	EUTA-SD6UW
替换阀头	DSD4UW	DSD6UW
替换转子	SSASD4UW	SSASD6UW

## No.37 ST 流路多位阀(高压)

接头: 1/16", 孔径: 0.4mm。

定子: Nitronic 60, 转子: Valcon E。

耐压: 5000psi gas, 耐温: 50°C。

可选位数: 4、6、8、10。

可选加长杆: 3"、4"、6"。

另有接头: 除 10 位外, 其他位数的阀有更大孔径可选。

另有版本: 耐高压的低温 ST 多位阀。

ST 多位阀的流路应用举例请见第 21 页。

产品类型	四位, 紧密安装 货号	六位, 紧密安装 货号
通用电驱动阀	EUTA-CST4UW	EUTA-CST6UW
替换阀头	DCST4UW	DCST6UW
替换转子	SSACST4UW	SSACST6UW



配套定量环请见第 47 页。



转子材质的介绍请见第 50 页。

## Valco 两位阀的应用举例

Valco 两位阀经过搭配组合，可以适用于多种情况，以下为您介绍常见的应用实例，如您有其他的连接、使用需求，请联系我们，我们的工程师将协助您进行阀的选型以及流路的布置。

### 四端口内置定量管两位阀：微量样品进样

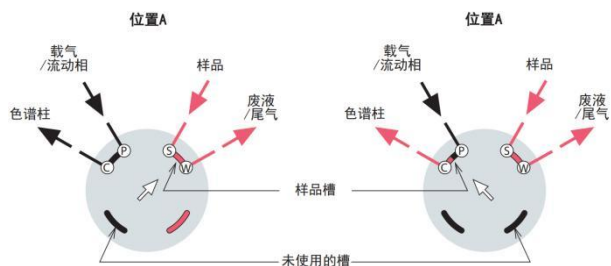

当需要非常小的样品体积时，使用内置定量管的两位阀。样品大小由刻在阀转子上的刻槽决定，可以实现精确、可重复的进样。

位置 A：样品流过样品刻槽，而流动相流入色谱柱。

位置 B：样品刻槽切换至色谱柱端口，流动相将刻槽的样品吹入色谱柱。

### 六端口内置定量管两位阀：两种微量样品进样

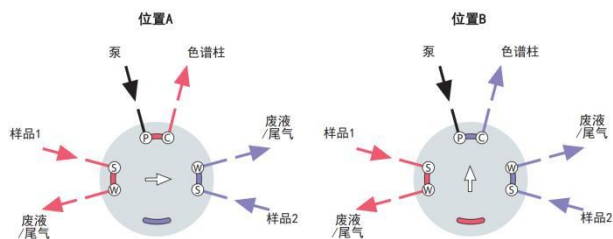

这种微量进样方式可用于两种样品交替进样，每次切换时都会注入一种样品。通过串联连接两个样品入口，每次阀门切换时阀门都会注入样品，这在重载循环操作中特别有用，可以最大限度地延长阀门的使用寿命。通过交换“样品及废液/尾气”和“泵与色谱柱”的连接端口，该阀还可用于将相同样品交替进样到两个不同的色谱柱上。

注意：本举例中使用的这种阀未在本目录中体现，如需购买请与我们联系。

### 三端口进样/切换阀：不固定流量的流路切换

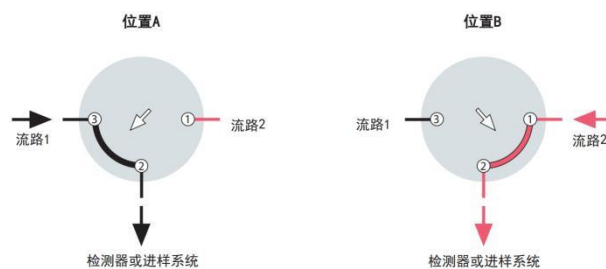

通过这种方式，可以实现两条样品流路的切换。

三通阀适用的应用很少，大多数情况下，建议选择适用应用更多的四通阀并堵住余下的一个端口。

### 四端口切换阀：不同检测器分析同种样品

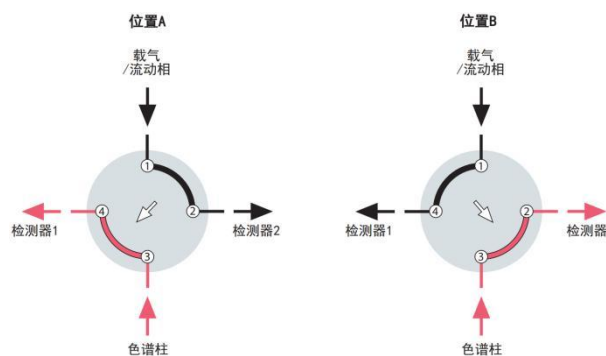

这种独特的配置允许使用两个不同的检测器分析同一样品的不同组分，无需拆分或多次进样。例如，可以使用热导检测器分析固定气体，然后使用火焰离子化检测器分析烃馏分。

### 六端口外置定量环进样/切换阀：进样

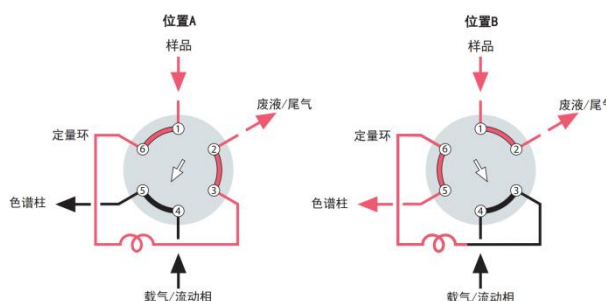

位置 A：样品流经定量环，流动相直接流经色谱柱。

位置 B：定量环和阀转子刻槽中的样品吹入色谱柱。

注意：流动相在定量环中的流动方向应与定量环流经样品时的流动方向相反(即反吹)。



### 六端口外置定量环进样/切换阀：预柱反吹

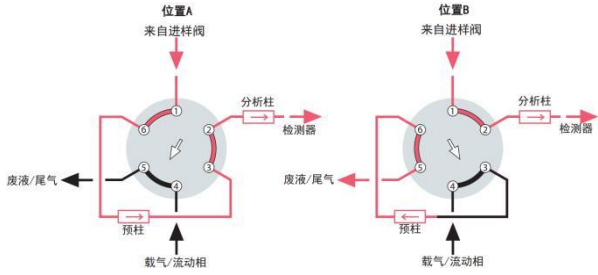

这种管道方案允许将不需要分析的较慢洗脱组分反吹至排放口。通常使用长度较短的分析柱作为预柱。一旦所有待测组分进入分析柱(在端口 2)，阀就会切换，反吹预柱，缩短分析时间。

### 六端口进样/切换阀：色谱柱的切换

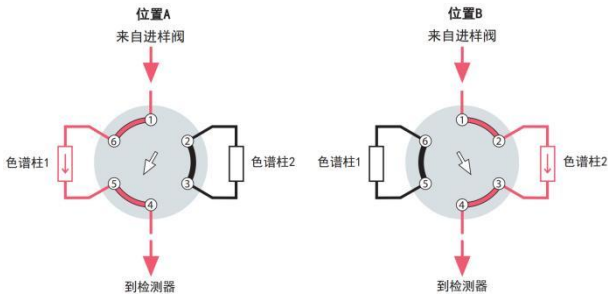

当在相似的柱箱温度下需要频繁切换两根不同的色谱柱时，六通阀可以快速选择要使用的色谱柱。不用的色谱柱有一层惰性流动相保护，需要时可迅速达到平衡。

注意：如果必须保持非选定色谱柱的流量，则需要八或十通阀。

### 八端口双定量环进样/切换阀：样品的快速载入

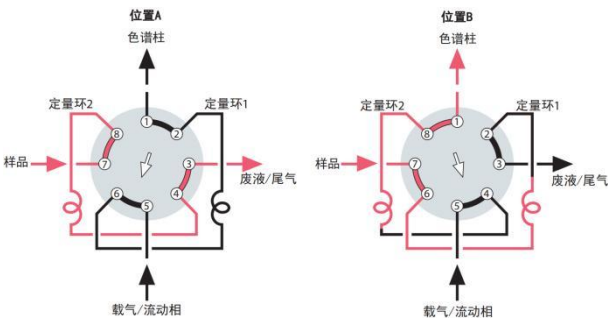

这种流路配置可以实现样品的不间断加载与进样。

位置 A：定量环 2 加载样品，定量环 1 中的样品被吹入色谱柱。

位置 B：定量环 2 内的样品吹入色谱柱，定量环 1 加载样品。

### 八端口单定量环进样/切换阀：进样及反吹

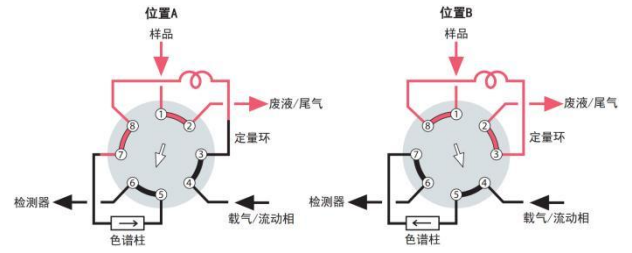

一个阀同时实现了进样和反吹的功能，简化了操作并降低了成本。当检测到感兴趣的组分时，剩余组分会被反吹出去，无需继续程序升温。

### 十端口双定量环进样/切换阀：两种样品到同一色谱柱

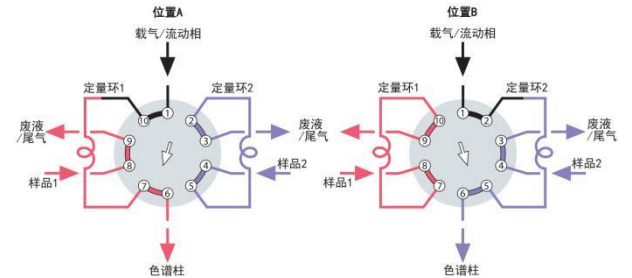

十通阀通过连接两个定量环，可以取代四通阀+六通阀的配置，实现不同体积样品(根据定量环决定)的交替进样。

位置 A：定量环 2 加载样品 2，定量环 1 内的样品 1 流入色谱柱。

位置 B：定量环 2 内的样品流入色谱柱，定量环 1 加载样品 1。

### 十端口双定量环进样/切换阀：一种样品到两种色谱柱

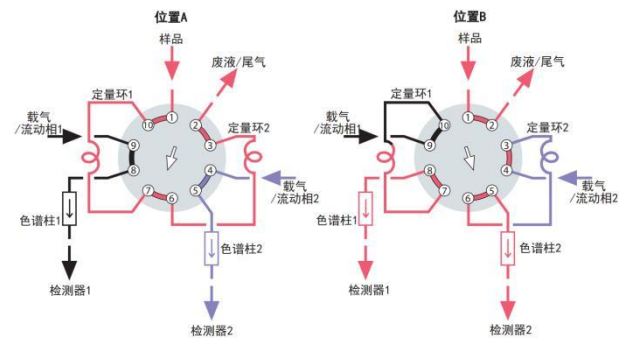

这种流路配置可以实现同种样品同时进行不同操作。

位置 A：两个定量环依次加载样品。

位置 B：两个定量环中的样品分别流入不同色谱柱或后续操作。



## 十端口单定量环进样/切换阀：分析过程中实现反吹

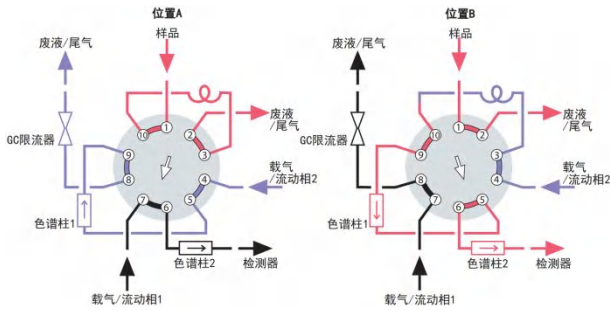

在位置 B 时，定量环内的样品依次流入色谱柱 1 及色谱柱 2，当切换至位置 A 时，色谱柱 2 内样品继续流入检测器而色谱柱 1 中的重组分则会反吹排出，目的是在分析过程中进行反吹，减少整体分析时间。

## 十端口单定量环进样/切换阀：色谱柱顺序反转

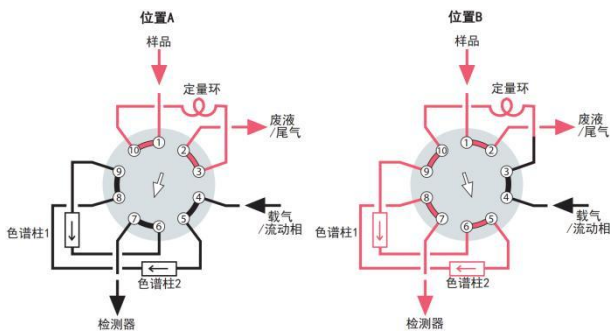

这种流路设计非常适合不存在“高沸点物”的 CO<sub>2</sub> 的永久气体分析。其中，色谱柱 1 填充有多孔聚合物，色谱柱 2 填充有分子筛。  
 位置 A：样品流入定量环。  
 位置 B：定量环内的样品流入色谱柱 1。随着无机气体和甲烷从色谱柱 1 进入色谱柱 2 后，阀切换到位置 A，反转色谱柱顺序。  
 位置 A：CO<sub>2</sub> 吹出色谱柱 1，出第一个峰。无机物和甲烷流出分子筛并通过多孔聚合物柱到达检测器。

## 十端口进样/切换阀：双预柱富集

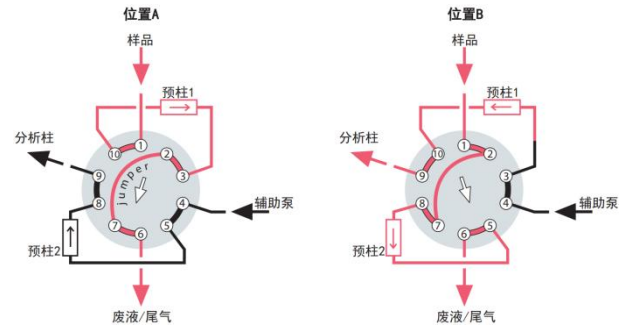

样品通过单独的注射器流入预柱之一。

位置 A：早期洗脱的轻组分在端口 6 排出，而待测组分保留在预柱 1 中。

位置 B：新的样品在预柱 2 上富集待测组分，而预柱 1 中的样品在被反吹到分析柱上。

注意：这种流路设计在使用时需要在端口 4 安装辅助泵。

## 十端口进样/切换阀：样品组分的切割

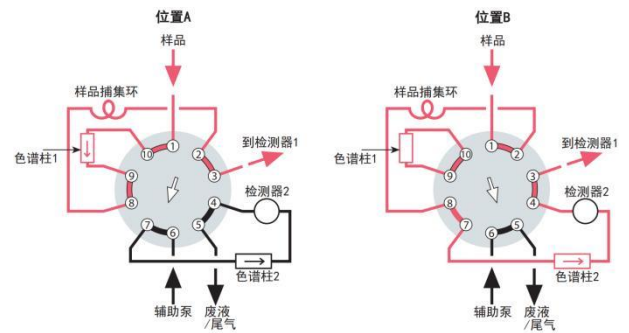

位置 A：样品流入色谱柱 1 上。早期洗脱组分(前切)通过样品捕集环后流入检测器。

位置 B：保留在样品捕集环中的样品组分流入色谱柱 2。较晚洗脱的重组分(末端切割)被捕获在色谱柱 1。

当阀门再次切换时，重组分(末端切割)通过捕集回路到达第一个检测器，完成分析。



最常见的阀故障是由于样品杂质颗粒导致的阀转子磨损，为了避免这种情况的产生，建议您在阀的前端流路配置在线过滤器。有关在线过滤器的内容请见接头分册。

## Valco 多位阀的应用举例

Valco 多位阀经过组合或和两位阀搭配组合，可以适用于多种情况，以下为您介绍常见的应用实例，如您有其他的连接、使用需求，请联系我们，我们的工程师将协助您进行阀的选型以及流路的布置。

### SD 流路(低压): 封闭流路的流路切换

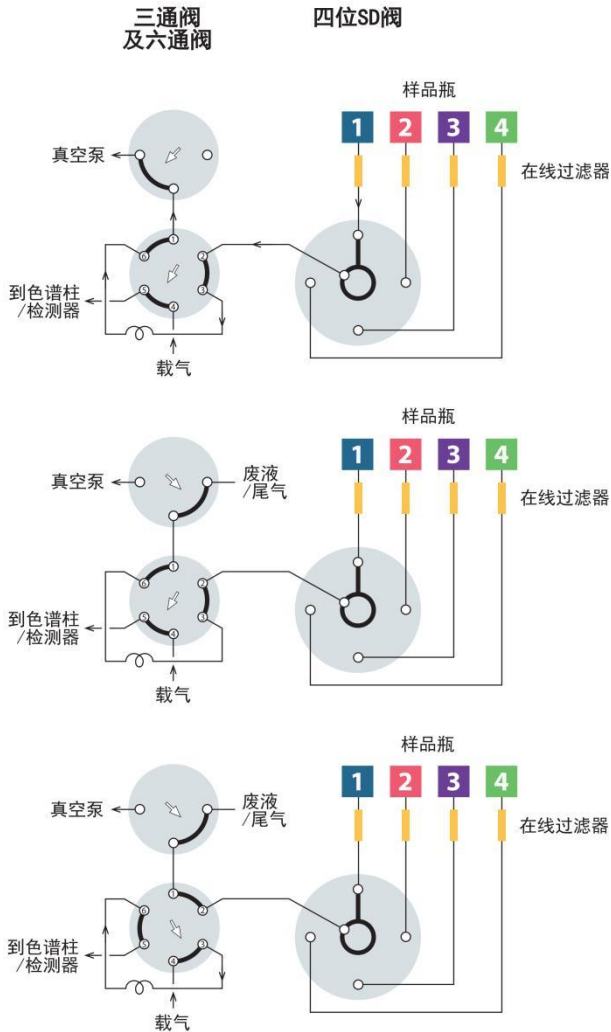

SD 流路的多位阀根据位数的不同，可用于选择 4 到 16 个流路中的一个。选定的流路从阀的出口流向样品瓶、压力传感器、检测器、色谱柱等。这种连接方式也可用于将一种样品从多个出口输出，适用于馏分收集等。

此示例说明了常压容器的自动取样，使用中，通过真空泵实现负压，将样品从样品瓶中吸出。三通阀用于实现或阻断流路的真空，通过切换六通阀，载气可将刻槽中的样品吹入下一实验步骤。

这种设计消除了容器之间压力差造成的影响，提供了具有复现性的结果。三个阀都可以通过气缸或电驱动器实现完全自动化。注意：在首次连接样品瓶时，管线中可能存在污染物，为避免出现问题，请对每条管线进行预吹扫，或者在进样前留出足够的采样时间让管线进行吹扫。

### SD 流路(高压): 最多 10 根色谱柱的任意切换

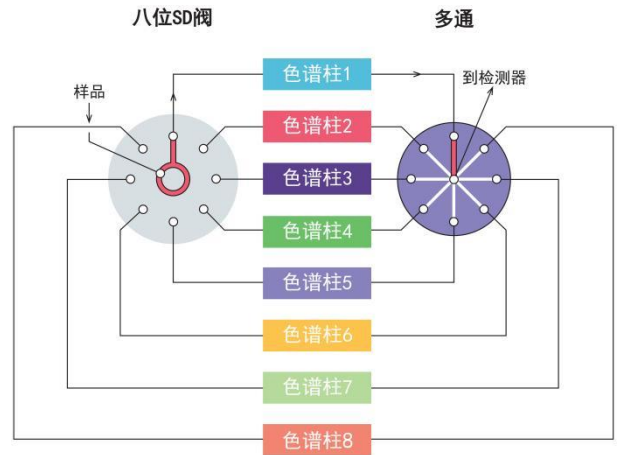

上图展示了用于 HPLC 色谱柱切换的 SD(UW 类型)多位阀。这种安装方式可以实现在系统中长期固定安装多根色谱柱，不会因更换色谱柱而导致的仪器停机和发生泄漏。SDUW 阀用于连接色谱柱的入口端，色谱柱出口通过多通连接到检测器。

配套的多通请见接头分册。

### SC 流路: 实时更新的分析样品及共同排放口

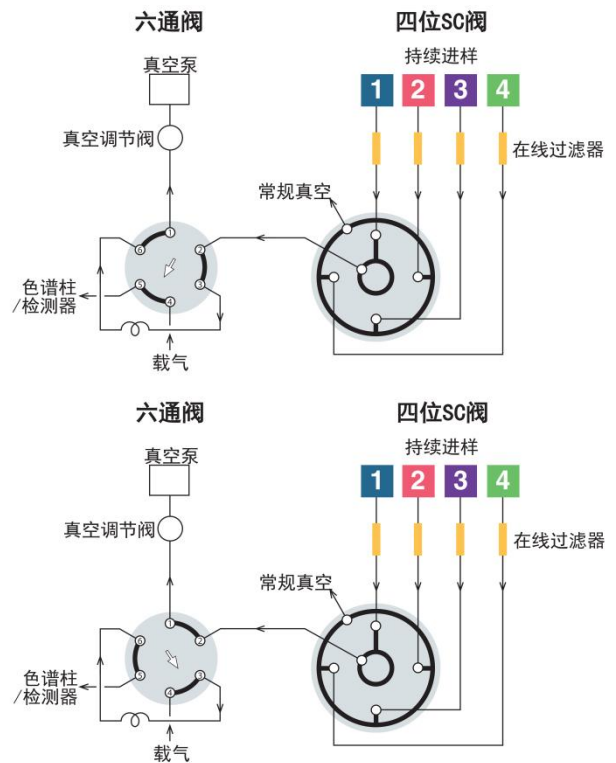

SC 流路类似于 SD 流路，不同之处在于未被选择的流路也在持续进样并流向公共出口。它们还提供 4、6、8、10、12 或 16 位的版本。在使用时，SC 流路与 SD 流路所示的原理基本相同，不同之处在于未选择的流路也在持续更新内部流体，确保在分析时使用最新的样品，因此 SC 流路是空气质量监测的理想选择。

## ST 流路(低压): 样品捕获

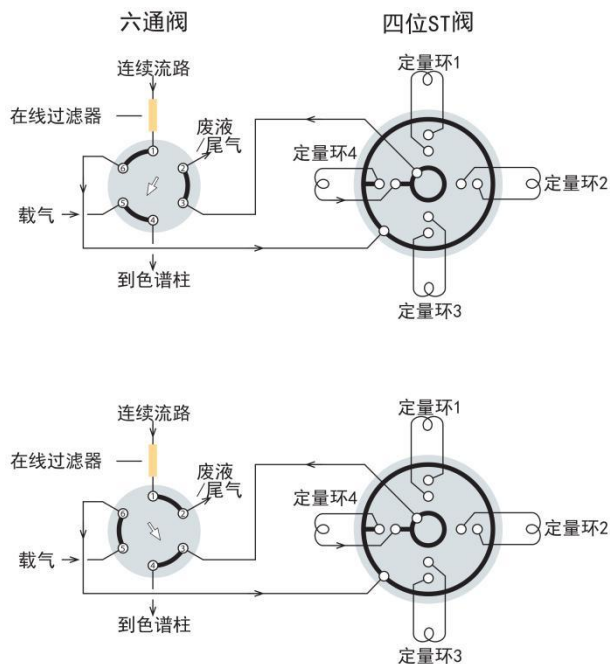

ST 流路用于多色谱柱、多样品或多阱的操作。ST 流路可用于 MW 和 UW 型阀。本册举例的应用是按时间间隔收集馏分以供后续分析。可以订购已安装匹配回路的阀门。在本例中，所示的六通阀用于在收集/捕获和分析之间进行切换。两种阀门都可以通过气缸或电驱动器实现完全自动化。

## ST 流路(高压): 最多 6 根色谱柱的任意切换

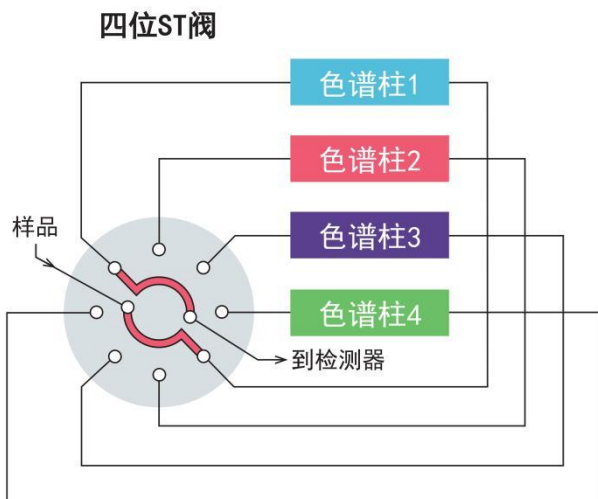

相比于 SD 高压阀实现色谱柱的切换，ST 流路无需额外购买多通即可实现切换，但由于位数的限制，只能支持四到六根色谱柱的切换。

## SF 流路: 实时更新的分析样品及独立排放口

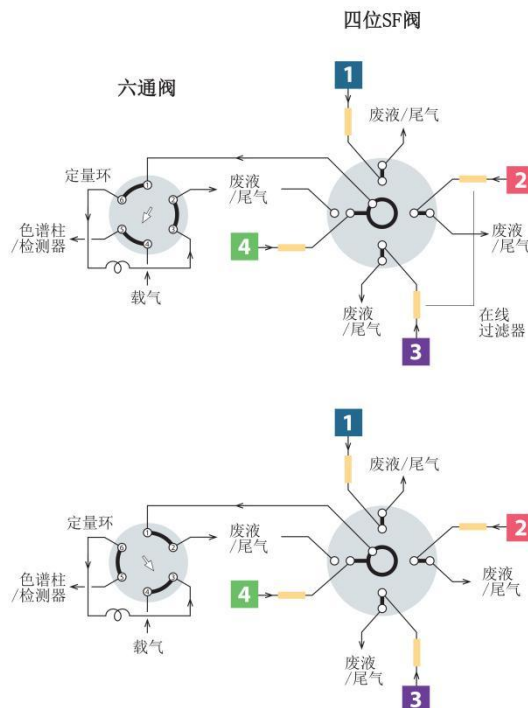

SD 流路选择一个流路的同时会封闭流路，SC 流路不封闭其他流路，但会将这些流路的流体通过共同出口排出。相比之下，SF 流路中未被选择的流路会从各自的出口分别排出，减少了样品的损耗，并解决了用户对于封闭流路压力的困扰。因此，当必须分析具有不同上游压力的反应时，SF 流路将是理想的选择。另外，当您分析的样品中，某一种是有毒、有害的时，SF 流路由于拥有独立的样品进出口，是您实验的最佳选择。SF 多位阀与六通两位阀，配合气缸或电驱动器，构成了一套完整的自动采样系统，可用于最多 16 种样品的切换。



气动驱动器(气缸)请见第 42-43 页。  
通用电驱动器请见第 44-45 页。

## STF 流路：样品捕获及独立排放口

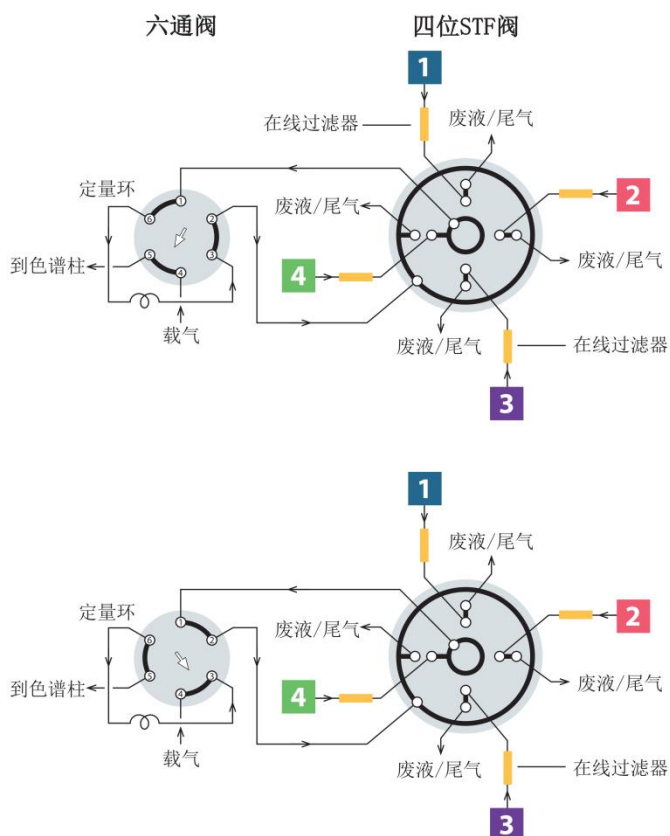

相比于 SF 流路，通过六通阀后的样品不会单独排放，而是回到 STF 多位阀样品独立出口排放，更加适合对于样品量及压力敏感的应用。

如需获取更多资料，请登录官网  
[www.jjindustries.com.cn](http://www.jjindustries.com.cn)  
 或扫码关注我司官方微信公众号



## 端口直径与最大位数的关系

低压 Valco 多位阀		
接头尺寸	位数	孔径
<b>SD 流路</b>		
1/16"	4-16	0.75mm
1/8"	4-16	1.0mm
1/4"	4-10	4.0mm
<b>SC 流路</b>		
1/16"	4-16	1.0mm
1/8"	4-16	1.0mm
1/4"	4-8	4.0mm
<b>SF 流路</b>		
1/16"	4-16	1.0mm
1/8"	4-16	1.0mm
1/4"	4-8	4.0mm
<b>ST 流路</b>		
1/16"	4-16	0.75mm
1/8"	4-16	1.0mm
<b>STF 流路</b>		
1/16"	4-16	0.75mm
1/8"	4-16	1.0mm
<b>高压 Valco 多位阀</b>		
接头尺寸	位数	孔径
<b>SD 流路</b>		
1/16"	4-12	0.40mm
1/8"	4,6,8	0.75mm
<b>ST 流路</b>		
1/16"	4,6	0.40mm



最常见的阀故障是由于样品杂质颗粒导致的阀转子磨损，为了避免这种情况的产生，建议您在阀的前端流路配置在线过滤器。有关在线过滤器的内容请见接头分册。

## Cheminert 阀

Cheminert 阀具有良好的惰性及生物相容性，可通过手动、气动或电动的方式操作，部分产品最大工作压力可达 20000psi liq，阀采用扁平的转子设计，使得维修、更换更加简便。

根据功能和流路，我们将 Cheminert 阀分为：

- 1.用于 UHPLC 的两位阀
- 2.用于 HPLC 的两位阀
- 3.低压两位阀
- 4.用于 UHPLC 的 SD 多位阀
- 5.用于 HPLC 的 SD 多位阀
- 6.用于 HPLC 的双阀头柱切换系统
- 7.低压 SD 多位阀
- 8.Cheminert OEM 两位阀
- 9.Cheminert OEM 多位阀

### 用于 UHPLC 的两位阀

#### No.38 UHPLC Nanovolume® 阀

接头：360µm，孔径：150µm。

定子：惰性涂层不锈钢，转子：Valcon E3。

耐压：15000psi liq，耐温：50℃。

可选端口数：4、6、8、10。

另有：

①可选孔径：100µm。

②耐压：10000psi liq、20000psi liq。

产品类型	六端口 货号	十端口 货号
手动	C72MX-6676	C72MX-6670
通用电驱动阀	C72MX-6676EUHA	C72MX-6670EUHA
替换阀头	C72MX-6676D	C72MX-6670D
替换转子	C72M-66R6	C72M-66R0
替换定子	C72M-6C76	C72M-6C70



#### No.39 UHPLC Nanovolume® 阀

接头：1/32"，孔径：150µm。

定子：惰性涂层不锈钢，转子：Valcon E3。

耐压：15000psi liq，耐温：50℃。

可选端口数：4、6、8、10。

另有：

①可选孔径：100µm、250µm。

②耐压：10000psi liq、20000psi liq。

产品类型	六端口 货号	十端口 货号
手动	C82NX-6676	C82NX-6670
通用电驱动阀	C82NX-6676EUHA	C82NX-6670EUHA
替换阀头	C82NX-6676D	C82NX-6670D
替换转子	C72N-66R6	C72N-66R0
替换定子	C72N-6C76	C72N-6C70

用于此款阀的定量环请见第 46 页。



#### No.40 内置定量管的 UHPLC Nanovolume® 阀

端口数：4，接头：1/32"，孔径：150µm。

定子：惰性涂层不锈钢，转子：Valcon E3。

耐压：15000psi liq，耐温：50℃。

可选内置定量管容积：10nL、20nL、30nL。

另有：

①可选孔径：100µm、250µm。

②耐压：10000psi liq、20000psi liq。

产品类型	10nL 容积 货号	20nL 容积 货号
手动	C84NX-6674-.01	C84NX-6674-.02
通用电驱动阀	C84NX-6674-.01EUHA	C84NX-6674-.02EUHA
替换阀头	C84NX-6674-.01D	C84NX-6674-.02D
替换转子	C74N-66R-.01	C74N-66R-.02
替换定子	C74N-6C7	C74N-6C7



## No.41 UHPLC 微孔径阀

接头：1/16"，孔径：0.25mm。

定子：惰性涂层不锈钢，转子：Valcon E3。

耐压：15000psi liq，耐温：50℃。

可选端口数：4、6、8、10。

另有：

①可选孔径：0.15mm。

②耐压：10000psi liq、20000psi liq。

注意：六端口及以下请选择 EUH 系列高速电驱动器，八端口及以上请选择 EUD 系列中扭矩电驱动器。

产品类型	四端口 货号	八端口 货号
手动	<b>C82X-1674</b>	<b>C82X-1678</b>
通用电驱动阀	<b>C82X-1674EUHA</b>	<b>C82X-1678EUHA</b>
替换阀头	<b>C82X-1674D</b>	<b>C82X-1678D</b>
替换转子	<b>C72-16R4</b>	<b>C72-16R8</b>
替换定子	<b>C72-1C74</b>	<b>C72-1C78</b>

用于此款阀的定量环请见第 47 页。



## No.42 内置定量管的 UHPLC 微孔径阀

端口数：4，接头：1/16"，孔径：0.25mm。

定子：惰性涂层不锈钢，转子：Valcon E3。

耐压：15000psi liq，耐温：50℃。

可选内置定量管容积：20nL、50nL、100nL 或更大。

另有：

①可选孔径：0.15mm。

②耐压：10000psi liq、20000psi liq。

产品类型	20nL 容积 货号	50nL 容积 货号
手动	<b>C84X-1674-.02</b>	<b>C84X-1674-.05</b>
通用电驱动阀	<b>C84X-1674-.02EUHA</b>	<b>C84X-1674-.05EUHA</b>
替换阀头	<b>C84X-1674-.02D</b>	<b>C84X-1674-.05D</b>
替换转子	<b>C74-16R-.02</b>	<b>C74-16R-.05</b>
替换定子	<b>C74-1C7</b>	<b>C74-1C7</b>

## 用于 HPLC 的两位阀

### No.43 金属定子的 Nanovolume® 阀

不锈钢接头：1/32"，孔径：100μm。

定子：金属(N60 不锈钢)，转子：Valcon H。

耐压：5000psi liq，耐温：50℃。

可选端口数：6、10。

另有：可选孔径：150μm、250μm。

产品类型	六端口 货号	十端口 货号
手动	<b>C2N-4006</b>	<b>C2N-4000</b>
通用电驱动阀	<b>C2N-4006EUHA</b>	<b>C2N-4000EUHA</b>
替换阀头	<b>C2N-4006D</b>	<b>C2N-4000D</b>
替换转子	<b>C2N-40R6</b>	<b>C2N-40R0</b>
替换定子	<b>C2N-4C06</b>	<b>C2N-4C00</b>

用于此款阀的定量环请见第 46 页。



### No.44 PAEK 定子的 Nanovolume® 阀

PEEK 接头：1/32"，孔径：100μm。

定子：PAEK，转子：Valcon E。

耐压：5000psi liq，耐温：50℃。

可选端口数：6、10。

另有：可选孔径：150μm、250μm。

产品类型	六端口 货号	十端口 货号
手动	<b>C2N-4346</b>	<b>C2N-4340</b>
通用电驱动阀	<b>C2N-4346EUHA</b>	<b>C2N-4340EUHA</b>
替换阀头	<b>C2N-4346D</b>	<b>C2N-4340D</b>
替换转子	<b>C2N-43R6</b>	<b>C2N-43R0</b>
替换定子	<b>C2N-4C46</b>	<b>C2N-4C40</b>

用于此款阀的定量环请见第 46 页。



## No.45 金属定子的内置定量管 Nanovolume® 阀

端口数：4，不锈钢接头：1/32"，孔径：100µm。

定子：金属(N60 不锈钢)，转子：Valcon H。

耐压：5000psi liq，耐温：50°C。

可选内置定量管容积：4nL、10nL、20nL。

另有：可选孔径：0.15mm。

产品类型	4nL 容积 货号	10nL 容积 货号
手动	C4N-4004-.004	C4N-4004-.01
通用电驱动阀	C4N-4004-.004EUHA	C4N-4004-.01EUHA
替换阀头	C4N-4004-.004D	C4N-4004-.01D
替换转子	C4N-40R-.004	C4N-40R-.01
替换定子	C4N-4C0	C4N-4C0

## No.46 PAEK 定子的内置定量管 Nanovolume® 阀

端口数：4，PEEK 接头：1/32"，孔径：100µm。

定子：PAEK，转子：Valcon E。

耐压：5000psi liq，耐温：50°C。

可选内置定量管容积：4nL、10nL、20nL。

另有：可选孔径：0.15mm。

产品类型	4nL 容积 货号	10nL 容积 货号
手动	C4N-4344-.004	C4N-4344-.01
通用电驱动阀	C4N-4344-.004EUHA	C4N-4344-.01EUHA
替换阀头	C4N-4344-.004D	C4N-4344-.01D
替换转子	C4N-43R-.004	C4N-43R-.01
替换定子	C4N-4C4H	C4N-4C4H



## No.47 金属定子的微孔径阀

不锈钢接头：1/16"，孔径：0.25mm。

定子：金属(N60 不锈钢)，转子：Valcon H。

耐压：5000psi liq，耐温：75°C。

可选端口数：4、6、8、10。

可选金属定子材质：哈氏合金、钛。

另有：

①可选孔径：0.15mm。

②可选转子流路：用于 EPA 方法 555 的流路，如需订购，请在“6”后面加“X”，例如 C2-1006XEUHA。



产品类型	四端口 货号	八端口 货号
手动	C2-1004	C2H-1008
通用电驱动阀	C2-1004EUHA	C2H-1008EUHA
替换阀头	C2-1004D	C2H-1008D
替换转子	C2-10R4	C2-10R8H
替换定子	C-1C04	C-1C08H

用于此款阀的定量环请见第 47 页。



## No.48 PAEK 定子的微孔径阀

PEEK 接头：1/16"，孔径：0.25mm。

定子：PAEK，转子：Valcon E。

耐压：5000psi liq，耐温：50°C。

可选端口数：4、6、8、10。

另有：

①可选孔径：0.15mm。

②可选转子流路：用于 EPA 方法 555 的流路，如需订购，请在“6”后面加“X”，例如 C2-1006XEUHA。



产品类型	四端口 货号	八端口 货号
手动	C2-1344	C2H-1348
通用电驱动阀	C2-1344EUHA	C2H-1348EUHA
替换阀头	C2-1344D	C2H-1348D
替换转子	C2-13R4	C2-13R8H
替换定子	C-1C44	C-1C48H

用于此款阀的定量环请见第 47 页。

## No.49 金属定子的内置定量管微孔径阀

端口数：4，不锈钢接头：1/16"，孔径：0.15mm。

定子：金属(N60 不锈钢)，转子：Valcon H。

耐压：5000psi liq，耐温：75°C。

可选内置定量管容积：10nL、20nL、50nL、100nL、200nL、500nL。

另有：可选孔径：0.25mm。

产品类型	10nL 容积 货号	20nL 容积 货号
手动	C4-0004-.01	C4-0004-.02
通用电驱动阀	C4-0004-.01EUHA	C4-0004-.02EUHA
替换阀头	C4-0004-.01D	C4-0004-.02D
替换转子	C4-00R-.01	C4-00R-.02
替换定子	C4-0C0	C4-0C0



## No.50 PAEK 定子的内置定量管微孔径阀

端口数：4，PEEK 接头：1/16"，孔径：0.15mm。

定子：PAEK，转子：Valcon E。

耐压：5000psi liq，耐温：50°C。

可选内置定量管容积：10nL、20nL、50nL、100nL、200nL、500nL。

另有：可选孔径：0.25mm。

产品类型	10nL 容积 货号	20nL 容积 货号
手动	C4-0344-.01	C4-0344-.02
通用电驱动阀	C4-0344-.01EUHA	C4-0344-.02EUHA
替换阀头	C4-0344-.01D	C4-0344-.02D
替换转子	C4-03R-.01	C4-03R-.02
替换定子	C4-0C4	C4-0C4

## No.51 金属定子的微孔径连续流路过柄阀

不锈钢接头：1/16"，孔径：0.25mm。

定子：金属(N60 不锈钢)，转子：Valcon H。

耐压：5000psi liq，耐温：75°C。

产品类型	货号
六通进样阀	C1CFI-1006
替换转子	C1-10R6
替换定子	C1CF-1C06
替换进样接头	C-261



## No.52 PAEK 定子的微孔径连续流路过柄阀

PEEK 接头：1/16"，孔径：0.25mm。

定子：PAEK，转子：Valcon E。

耐压：5000psi liq，耐温：50°C。

产品类型	货号
六通进样阀	C1CFI-1346
替换转子	C1-13R6
替换定子	C1CF-1C46
替换进样接头	C-261



### 关于连续流路的介绍

在大部分切换周期中，定子上的刻痕可保持泵连接端口(2)和色谱柱连接端口(3)之间的泵流量，消除了压力峰值。

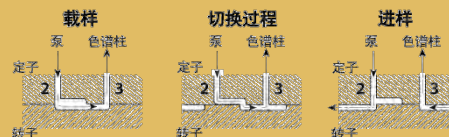

## No.53 金属定子的微孔径连续流路阀

不锈钢接头：1/16"，孔径：0.25mm。

定子：金属(N60 不锈钢)，转子：Valcon H。

耐压：5000psi liq，耐温：75℃。

产品类型	货号
手动	C6-1006
通用电驱动阀	C6-1006EUHA
替换阀头	C6-1006D
替换转子	C2-10R6
替换定子	C6-1C06

用于此款阀的定量环请见第 47 页。



## No.54 PAEK 定子的微孔径连续流路阀

PEEK 接头：1/16"，孔径：0.25mm。

定子：PAEK，转子：Valcon E。

耐压：5000psi liq，耐温：50℃。

产品类型	货号
手动	C6-1346
通用电驱动阀	C6-1346EUHA
替换阀头	C6-1346D
替换转子	C2-13R6
替换定子	C6-1C46

用于此款阀的定量环请见第 47 页。

## No.55 金属定子的分析型阀

不锈钢接头：1/16"，孔径：0.40mm。

定子：金属(N60 不锈钢)，转子：Valcon H。

耐压：5000psi liq，耐温：75℃。

可选端口数：4、6、8、10。

可选金属定子材质：哈氏合金、钛。

另有：可选转子流路：用于 EPA 方法 555 的流路，如需订购，请在“6”后面加“X”，例如 C2-1006XEUHA。



产品类型	四端口 货号	八端口 货号
手动	C2-2004	C2H-2008
通用电驱动阀	C2-2004EUHA	C2H-2008EUHA
替换阀头	C2-2004D	C2H-2008D
替换转子	C2-20R4	C2-20R8H
替换定子	C-2C04	C-2C08H

用于此款阀的定量环请见第 47 页。



## No.56 PAEK 定子的分析型阀

PEEK 接头：1/16"，孔径：0.40mm。

定子：PAEK，转子：Valcon E。

耐压：5000psi liq，耐温：50℃。

可选端口数：4、6、8、10。

另有：可选转子流路：用于 EPA 方法 555 的流路，如需订购，请在“6”后面加“X”，例如 C2-1006XEUHA。



产品类型	四端口 货号	八端口 货号
手动	C2-2344	C2H-2348
通用电驱动阀	C2-2344EUHA	C2H-2348EUHA
替换阀头	C2-2344D	C2H-2348D
替换转子	C2-23R4	C2-23R8H
替换定子	C-2C44	C-2C48H

用于此款阀的定量环请见第 47 页。

## No.57 金属定子的内置定量管分析型阀

端口数：4，不锈钢接头：1/16"，孔径：0.25mm。

定子：金属(N60 不锈钢)，转子：Valcon H。

耐压：5000psi liq，耐温：75℃。

可选内置定量管容积：0.05μL、0.1μL、0.2μL、0.5μL。

产品类型	0.1μL 容积 货号	0.2μL 容积 货号
手动	C4-1004-.1	C4-1004-.2
通用电驱动阀	C4-1004-.1EUHA	C4-1004-.2EUHA
替换阀头	C4-1004-.1D	C4-1004-.2D
替换转子	C4-10R-.1	C4-10R-.2
替换定子	C4-1C0	C4-1C0



## No.58 PAEK 定子的内置定量管分析型阀

端口数：4，PEEK 接头：1/16"，孔径：0.25mm。

定子：PAEK，转子：Valcon E。

耐压：5000psi liq，耐温：50℃。

可选内置定量管容积：0.05μL、0.1μL、0.2μL、0.5μL。

产品类型	0.1μL 容积 货号	0.2μL 容积 货号
手动	C4-1344-.1	C4-1344-.2
通用电驱动阀	C4-1344-.1EUHA	C4-1344-.2EUHA
替换阀头	C4-1344-.1D	C4-1344-.2D
替换转子	C4-13R-.1	C4-13R-.2
替换定子	C4-1C4	C4-1C4

## No.59 金属定子的微孔径连续流路过柄阀

不锈钢接头：1/16"，孔径：0.40mm。

定子：金属(N60 不锈钢)，转子：Valcon H。

耐压：5000psi liq，耐温：75℃。

产品类型	货号
六通进样阀	C1CFI-2006
替换转子	C1-20R6
替换定子	C1CF-2C06
替换进样接头	C-261

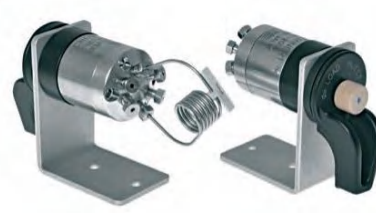

## No.60 PAEK 定子的微孔径连续流路过柄阀

PEEK 接头：1/16"，孔径：0.40mm。

定子：PAEK，转子：Valcon E。

耐压：5000psi liq，耐温：50℃。

产品类型	货号
六通进样阀	C1CFI-2346
替换转子	C1-23R6
替换定子	C1CF-2C46
替换进样接头	C-261



## No.61 金属定子的微孔径连续流路阀

不锈钢接头：1/16"，孔径：0.40mm。

定子：金属(N60 不锈钢)，转子：Valcon H。

耐压：5000psi liq，耐温：75°C。

产品类型	货号
手动	C6-2006
通用电驱动阀	C6-2006EUHA
替换阀头	C6-2006D
替换转子	C2-20R6
替换定子	C6-2C06

用于此款阀的定量环请见第 47 页。



## No.62 PAEK 定子的微孔径连续流路阀

PEEK 接头：1/16"，孔径：0.40mm。

定子：PAEK，转子：Valcon E。

耐压：5000psi liq，耐温：50°C。

产品类型	货号
手动	C6-2346
通用电驱动阀	C6-2346EUHA
替换阀头	C6-2346D
替换转子	C2-23R6
替换定子	C6-2C46

用于此款阀的定量环请见第 47 页。

## 低压两位阀

### No.63 1/16"ZDV 接头进样/切换阀

PEEK 接头：1/16" ZDV，孔径：0.75mm。

定子：PPS，转子：Valcon E2。

耐压：250psi liq，耐温：75°C。

可选端口数：4、6、8、10、12、14。

另有功能：吹扫可选。(建议有毒或腐蚀性样品选配此项)

产品类型	四端口 货号	六端口 货号
手动	C22Z-3184	C22Z-3186
通用电驱动阀	C22Z-3184EUHA	C22Z-3186EUHA
替换阀头	C22Z-3184D	C22Z-3186D
替换转子	C12-314	C12-316
替换定子	C22Z-384	C22Z-386

用于此款阀的定量环请见第 47 页。



### No.64 1/16"接头进样/切换阀

PEEK 接头：1/16" (1/4-28)，孔径：0.75mm。

定子：PPS，转子：Valcon E2。

耐压：250psi liq，耐温：75°C。

可选端口数：4、6、8、10、12、14。

产品类型	四端口 货号	六端口 货号
手动	C22-3184	C22-3186
通用电驱动阀	C22-3184EUHA	C22-3186EUHA
替换阀头	C22-3184D	C22-3186D
替换转子	C22-314	C22-316
替换定子	C22-384	C22-386

用于此款阀的定量环请见第 48 页。



## No.65 1/8"接头进样/切换阀

PEEK 接头: 1/8" (1/4-28), 孔径: 1.50mm。

定子: PPS, 转子: Valcon E2。

耐压: 250psi liq, 耐温: 75°C。

可选端口数: 4、6、8、10。

产品类型	四端口 货号	六端口 货号
手动	C22-6184	C22-6186
通用电驱动阀	C22-6184EUHA	C22-6186EUHA
替换阀头	C22-6184D	C22-6186D
替换转子	C22-614	C22-616
替换定子	C22-684	C22-686

用于此款阀的定量环请见第 48 页。



## No.66 1/16"ZDV 接头内置定量管进样/切换阀

端口数: 4, PEEK 接头: 1/16" ZDV, 孔径: 0.40mm。

定子: PPS, 转子: Valcon E2。

耐压: 250psi liq, 耐温: 75°C。

可选内置定量管容积: 0.2µL、0.5µL、1µL、2µL。

另有功能: 吹扫可选。(建议有毒或腐蚀性样品选配此项)

产品类型	0.2µL 容积 货号	0.5µL 容积 货号
手动	C24Z-2184-.2	C24Z-2184-.5
通用电驱动阀	C24Z-2184-.2EUHA	C24Z-2184-.5EUHA
替换阀头	C24Z-2184-.2D	C24Z-2184-.5D
替换转子	C24-10R-.2	C24-10R-.5
替换定子	C24Z-1C8	C24Z-1C8



## No.67 1/16"接头内置定量管进样/切换阀

端口数: 4, PEEK 接头: 1/16" (1/4-28), 孔径: 0.50mm。

定子: PPS, 转子: Valcon E2。

耐压: 250psi liq, 耐温: 75°C。

可选内置定量管容积: 0.2µL、0.5µL、1µL、2µL。

另有功能: 吹扫可选。(建议有毒或腐蚀性样品选配此项)

产品类型	0.5µL 容积 货号	1µL 容积 货号
手动	C24-2184-.5	C24-2184-1
通用电驱动阀	C24-2184-.5EUHA	C24-2184-1EUHA
替换阀头	C24-2184-.5D	C24-2184-1D
替换转子	C24-10R-.5	C24-10R-1
替换定子	C24-1C8	C24-1C8



### Cheminert 阀的使用寿命

经过 VICI 实验室测试, 我们认为, 在样品洁净且不与转子、定子发生反应的情况下, 阀的寿命可满足超过 100,000 次切换。如果样品流路中可能含有颗粒物, 或者如果它的含盐量很高, 可能会在刻槽内沉淀, 进而划伤表面, 所以请根据您的样品决定是否使用在线过滤器, 或选择带有吹扫功能的阀。

## No.68 1/4"接头进样/切换阀

Delrin 接头: 1/4" (1/2-20), 孔径: 3.2mm。

定子: PAEK, 转子: Valcon E2。

耐压: 100psi liq, 耐温: 50°C。

产品类型	四端口 货号	六端口 货号
通用电驱动阀	C42R-8144EUTA	C42R-8146EUTA
替换阀头	C42R-8144D	C42R-8146D
替换转子	C42R-81R4	C42R-81R6
替换定子	C42R-8C44	C42R-8C46

### 替换配件

Delrin 螺钉	CFL-4D
CTFE 压环	CFL-CB4KF-S



## No.69 1/4"接头进样/切换阀

Delrin 接头: 1/4" (1/2-20), 孔径: 2.8mm。

定子: PAEK, 转子: Valcon E2。

耐压: 100psi liq, 耐温: 50°C

另有 10 端口, 孔径 2mm 的阀可选。

产品类型	八端口 货号
通用电驱动阀	C42R-8148EUTA
替换阀头	C42R-8148D
替换转子	C42R-81R8
替换定子	C42R-8C48

### 替换配件

Delrin 螺钉	CFL-4D
CTFE 压环	CFL-CB4KF-S

## No.70 1/4"接头进样/切换阀

Delrin 接头: 1/4" (1/2-20), 孔径: 4.6mm。

定子: PAEK, 转子: Valcon E2。

耐压: 100psi liq, 耐温: 50°C。

产品类型	四端口 货号
通用电驱动阀	C42R-9144EUTA
替换阀头	C42R-9144D
替换转子	C42R-91R4
替换定子	C42R-9C44

### 替换配件

Delrin 螺钉	CFL-4D
CTFE 压环	CFL-CB4KF-S

## No.71 1/4"接头进样/切换阀

Delrin 接头: 1/4" (1/2-20), 孔径: 3.9mm。

定子: PAEK, 转子: Valcon E2。

耐压: 100psi liq, 耐温: 50°C

另有 10 端口, 孔径 2mm 的阀可选。

产品类型	六端口 货号
通用电驱动阀	C42R-9146EUTA
替换阀头	C42R-9146D
替换转子	C42R-91R6
替换定子	C42R-9C46

### 替换配件

Delrin 螺钉	CFL-4D
CTFE 压环	CFL-CB4KF-S



有关阀的应用请见第 17-22 页。

## 用于 UHPLC 的多位阀

### No.72 UHPLC Nanovolume®多位阀

接头: 1/32", 孔径: 150µm。

定子: 惰性涂层不锈钢, 转子: Valcon E3。

耐压: 15000psi liq, 耐温: 50°C。

流路类型: SD。

可选位数: 4、6、8、10。

另有:

①可选孔径: 100µm、250µm。

②耐压: 10000psi liq、20000psi liq。

产品类型	六位货号	八位货号
通用电驱动阀	C85NX-6676EUHA	C85NX-6678EUHA
替换阀头	C85NX-6676D	C85NX-6678D
替换转子	C75N-66R6	C75N-66R8
替换定子	C75N-6C76	C75N-6C78



### No.73 UHPLC Nanovolume®多位阀

接头: 1/16", 孔径: 0.25mm。

定子: 惰性涂层不锈钢, 转子: Valcon E3。

耐压: 15000psi liq, 耐温: 50°C。

流路类型: SD。

可选位数: 4、6、8、10。

另有:

①可选孔径: 150µm。

②耐压: 10000psi liq、20000psi liq。

产品类型	六位货号	八位货号
通用电驱动阀	C85-1676EUHA	C85-1678EUHA
替换阀头	C85-1676D	C85-1678D
替换转子	C75-16R6	C75-16R8
替换定子	C75-1C76	C75-1C78

## 用于 HPLC 的多位阀

### No.74 HPLC 微孔径多位阀

接头: 1/16"(ZDV), 孔径: 0.40mm。

定子: 金属(N60 不锈钢), 转子: Valcon H。

耐压: 5000psi liq, 耐温: 75°C。

流路类型: SD。

可选位数: 4、6、8、10。

可选加长杆: 2"、3"、4"、6"。

可选金属定子材质: 哈氏合金、钛。

另有可选孔径: 0.15mm、0.25mm。

产品类型	六位货号	八位货号
手动	C5-2006	C5H-2008
通用电驱动阀	C5-2006EUHA	C5H-2008EUHA
替换阀头	C5-2006D	C5H-2008D
替换转子	C5-20R6	C5-20R8H
替换定子	C5-2C06	C5-2C08H



### No.75 HPLC 微孔径多位阀

接头: 1/16"(ZDV), 孔径: 0.40mm。

定子: PAEK, 转子: Valcon E。

耐压: 5000psi liq, 耐温: 50°C。

流路类型: SD。

可选位数: 4、6、8、10。

可选加长杆: 2"、3"、4"、6"。

另有可选孔径: 0.15mm、0.25mm。

产品类型	六位货号	八位货号
手动	C5-2346	C5H-2348
通用电驱动阀	C5-2346EUHA	C5H-2348EUHA
替换阀头	C5-2346D	C5H-2348D
替换转子	C5-23R6	C5-23R8H
替换定子	C5-2C46	C5-2C48H

## 用于 HPLC 的双阀头柱切换系统

双阀头柱选择系统的本质，实际上是通过一个电机带动两个阀的切换，进而切换对应的液相柱。这种设计可有效避免频繁拆卸色谱柱造成的泄露风险，并且可显著提高实验效率。

需要注意的是，由于双阀头柱选择系统特殊的结构和切换方式，用于替换的阀头或转子是镜像的，如需订购，请与我们联系。

流路示意图：

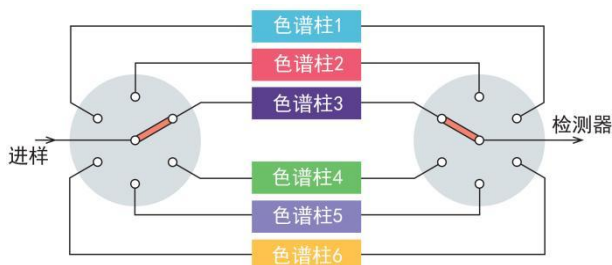

产品实物图：



## No.76 HPLC 双阀头柱切换系统

接头：1/16"(ZDV)，孔径：0.40mm。

定子：金属(N60 不锈钢)，转子：Valcon H。

耐压：5000psi liq，耐温：75℃。

可选位数：6、8、10。

可选加长杆：2"、3"、4"、6"。

可选金属定子材质：哈氏合金、钛。

另有可选孔径：0.15mm、0.25mm、0.75mm。

产品类型	六色谱柱 货号	八色谱柱 货号	十色谱柱 货号
切换系统	C5-2006EUTAD	C5H-2008EUTAD	C5H-2000EUTAD
替换转子	C5-20R6	C5-20R8H	C5-20R0H

注意：产品不含色谱柱。

## No.77 HPLC 双阀头柱切换系统

接头：1/16"(ZDV)，孔径：0.40mm。

定子：PAEK，转子：Valcon E。

耐压：5000psi liq，耐温：50℃。

可选位数：6、8、10。

可选加长杆：2"、3"、4"、6"。

另有可选孔径：0.15mm、0.25mm、0.75mm。

产品类型	六色谱柱 货号	八色谱柱 货号	十色谱柱 货号
切换系统	C5-2346EUTAD	C5H-2348EUTAD	C5H-2340EUTAD
替换转子	C5-23R6	C5-23R8H	C5-23R0H

注意：产品不含色谱柱。

### 控制线缆

#### 4 或 6 色谱柱系统

用于	货号
安捷伦 1100/1200LC	V-EMPMCR-HP1100
沃特世 Alliance LC	V-EMPMCR-WA2690

#### 8 或 10 色谱柱系统

用于	货号
安捷伦 1100/1200LC	V-EMPMCR-HP1100-10
沃特世 Alliance LC	V-EMPMCR-WA2690-10



### 其他流路

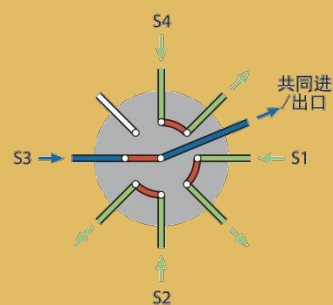

Cheminert 的 C5F 型多位阀，采用 SF 流路。SF 流路中未被选择的流路会从各自的出口分别排出，减少了样品的损耗，并解决了用户对于封闭流路压力的困扰。因此，当必须分析具有不同上游压力的反应时，SF 流路将是理想的选择。另外，当您分析的样品中，某一种是有毒、有害的时，SF 流路由于拥有独立的样品进出口，是您实验的最佳选择。

可选位数：3-5 位。

## 低压多位阀

### No.78 低压多位阀

接头: 1/16"(ZDV), 孔径: 0.75mm。

定子: PPS, 转子: Valcon E2。

耐压: 250psi liq, 耐温: 75°C。

流路类型: SD。

可选位数: 4、6、8、10、12、14。

可选加长杆: 2"、3"、4"、6"。

另有: SF 流路的 C25ZF 系列选。

产品类型	六位货号	八位货号
手动	C25Z-3186	C25Z-3188
通用电驱动阀	C25Z-3186EUHA	C25Z-3188EUHA
替换阀头	C25Z-3186D	C25Z-3188D
替换转子	C15-310	C15-310
替换定子	C25Z-386	C25Z-388



### No.79 低压多位阀

接头: 1/16", 孔径: 0.75mm。

定子: PPS, 转子: Valcon E2。

耐压: 250psi liq, 耐温: 75°C。

流路类型: SD。

可选位数: 4、6、8、10。

可选加长杆: 2"、3"、4"、6"。

另有:

①CTFE 定子。

②SF 流路的 C25ZF 系列可选。

产品类型	六位货号	八位货号
手动	C25-3186	C25-3188
通用电驱动阀	C25-3186EUHA	C25-3188EUHA
替换阀头	C25-3186D	C25-3188D
替换转子	C15-316	C15-318
替换定子	C25-386	C25-388

### No.80 低压多位阀

接头: 1/8", 孔径: 1.50mm。

定子: PPS, 转子: Valcon E2。

耐压: 250psi liq, 耐温: 75°C。

流路类型: SD。

可选位数: 4、6、8、10。

可选加长杆: 2"、3"、4"、6"。

另有:

①CTFE 定子。

②SF 流路的 C25ZF 系列可选。

产品类型	六位货号	八位货号
手动	C25-6186	C25-6188
通用电驱动阀	C25-6186EUHA	C25-6188EUHA
替换阀头	C25-6186D	C25-6188D
替换转子	C15-616	C15-618
替换定子	C25-686	C25-688



### No.81 低压多位阀(20 位以上)

接头: 1/16", 孔径: 1.50mm。

定子: PEEK, 转子: Valcon M。

耐压: 100psi liq, 耐温: 50°C。

流路类型: SD。

可选位数: 20、24、28。

可选加长杆: 2"、3"、4"、6"。

另有: ①1/32"接头。

②SF 流路的 C25GF 系列可选。

产品类型	二十位 孔径 0.67mm 货号	二十四位 孔径 0.61mm 货号	二十八位 孔径 0.56mm 货号
通用电驱动阀	C25G-24520EUTA	C25G-24524EUTA	C25G-24528EUTA
替换阀头	C25G-24520D	C25G-24524D	C25G-24528D
替换转子	C25G-24R20	C25G-24R24	C25G-24R28
替换定子	C25G-2C520	C25G-2C524	C25G-2C528
替换接头	1/16"	CNNF1PK	
	1/32"	CNNF.5PK	
手拧工具		CGFT	



## No.82 低压多位阀(大孔径)

接头: 1/4"(1/2-20), 孔径: 根据位数确定。

定子: PAEK, 转子: Valcon E2。

耐压: 100psi liq, 耐温: 50°C。

流路类型: SD。

可选位数: 4、6、8、10。

产品类型	四位 孔径 3.2mm 货号	六位 孔径 3.2mm 货号	八位 孔径 2.8mm 货号
通用电驱动阀	C45R-8144EUTA	C45R-8146EUTA	C45R-8148EUTA
替换阀头	C45R-8144D	C45R-8146D	C45R-8148D
替换转子	C45R-81R4	C45R-81R6	C45R-81R8
替换定子	C45R-8C44	C45R-8C46	C45R-8C48

替换接头	货号	
Delrin 螺钉	CFL-4D	
CTFE 压环	CFL-CB4KF-5	



## No.83 低压多位阀(更大孔径)

接头: 1/4"(1/2-20), 孔径: 根据位数确定。

定子: PAEK, 转子: Valcon E2。

耐压: 100psi liq, 耐温: 50°C。

流路类型: SD。

可选位数: 4、6。

产品类型	四位 孔径 4.6mm 货号	六位 孔径 3.9mm 货号
通用电驱动阀	C45R-9144EUTA	C45R-9146EUTA
替换阀头	C45R-9144D	C45R-9146D
替换转子	C45R-91R4	C45R-91R6
替换定子	C45R-9C44	C45R-9C46

替换接头同 No.81。

## Cheminert OEM 两位阀

OEM 的阀分为集成驱动器阀、垂直端口进样阀和中心端口进样阀。相比于普通的 Cheminert 阀, OEM 系列的三种设计可以更好地满足您的个性化定制需求。配有集成电驱动器的阀可以选择配有串口通信的版本, 如您需要, 请在订购时和我们进行说明, VICI 会在出厂时将搭载串口的通信面板装载于驱动器之上。

## No.84 金属定子的集成驱动器微孔径两位阀

接头: 1/16", 孔径: 0.25mm。

定子: N60 不锈钢, 转子: Valcon H。

耐压: 5000psi liq, 耐温: 50°C。

可选端口数: 4、6、8、10。

另有:

①垂直端口版本: C52V 型。

②可选孔径: 0.40mm、0.75mm。

③可选金属定子: 哈氏合金、钛。

产品类型	六端口 货号	八端口 货号
集成电驱动阀	C52-1006I	C52-1008I
增加 RS-232 端口	C52-1006IA	C52-1008IA
仅带电机和传感器	C52-1006I-S	C52-1008I-S
仅带电机	C52-1006IX	C52-1008IX
替换转子	C2-10R6	C2-10R8H
替换定子	C52-1C06	C52-1C08



扫描二维码获取阀的命名规则:



## No.85 PAEK 定子的集成驱动器微孔径两位阀

接头：1/16"，孔径：0.25mm。

定子：PAEK，转子：Valcon E。

耐压：5000psi liq，耐温：50°C。

可选端口数：4、6、8、10。

另有：

①垂直端口版本：C52V 型。

②可选孔径：0.40mm、0.75mm。

产品类型	六端口 货号	八端口 货号
集成电驱动阀	C52-1346I	C52-1348I
增加 RS-232 端口	C52-1346IA	C52-1348IA
仅带电机和传感器	C52-1346I-S	C52-1348I-S
仅带电机	C52-1346IX	C52-1348IX
替换转子	C2-13R6	C2-13R8H
替换定子	C52-1C46	C52-1C48

## No.86 金属定子的中心端口进样微孔径两位阀

端口数：6，接头：1/16"，孔径：0.25mm。

定子：N60 不锈钢，转子：Valcon H。

耐压：5000psi liq，耐温：75°C。

另有可选金属定子：哈氏合金、钛。

产品包含用于 22 号的 3/4"和 2"进样针的进样口。

产品类型	货号
手动	C3-1006
通用电驱动阀	C3-1006EUHA
替换阀头	C3-1006D
替换转子	C2-10R6
替换定子	C3-1C06

配套定量环请见第 47 页。

## No.87 PAEK 定子的中心端口进样微孔径两位阀

端口数：6，接头：1/16"，孔径：0.25mm。

定子：PAEK，转子：Valcon E。

耐压：5000psi liq，耐温：50°C。

产品包含用于 22 号的 3/4"和 2"进样针的进样口。

产品类型	货号
手动	C3-1346
通用电驱动阀	C3-1346EUHA
替换阀头	C3-1346D
替换转子	C2-13R6
替换定子	C3-1C46

配套定量环请见第 47 页。



## No.88 金属定子的垂直端口进样微孔径两位阀

端口数：6，接头：1/16"，孔径：0.25mm。

定子：N60 不锈钢，转子：Valcon H。

耐压：5000psi liq，耐温：75°C。

另有可选金属定子：哈氏合金、钛。

产品类型	货号
手动	C2V-1006
通用电驱动阀	C2V-1006EUHA
替换阀头	C2V-1006D
替换转子	C2-10R6
替换定子	C2V-1C06

## No.89 PAEK 定子的垂直端口进样微孔径两位阀

端口数：6，接头：1/16"，孔径：0.25mm。

定子：PAEK，转子：Valcon E。

耐压：5000psi liq，耐温：50°C。

产品类型	货号
手动	C2V-1346
通用电驱动阀	C2V-1346EUHA
替换阀头	C2V-1346D
替换转子	C2-13R6
替换定子	C2V-1C46



## No.90 金属定子的垂直端口进样两位阀

端口数：6，接头：1/16"，孔径：0.40mm。

定子：N60 不锈钢，转子：Valcon H。

耐压：5000psi liq，耐温：75°C。

另有可选金属定子：哈氏合金、钛。

产品类型	货号
手动	C2V-2006
通用电驱动阀	C2V-2006EUHA
替换阀头	C2V-2006D
替换转子	C2-20R6
替换定子	C2V-2C06

## No.91 PAEK 定子的垂直端口进样两位阀

端口数：6，接头：1/16"，孔径：0.40mm。

定子：PAEK，转子：Valcon E。

耐压：5000psi liq，耐温：50°C。

产品类型	货号
手动	C2V-2346
通用电驱动阀	C2V-2346EUHA
替换阀头	C2V-2346D
替换转子	C2-23R6
替换定子	C2V-2C46

## No.92 金属定子的集成驱动器两位阀

接头：1/16"，孔径：0.40mm。

定子：N60 不锈钢，转子：Valcon H。

耐压：5000psi liq，耐温：50°C。

可选端口数：4、6、8、10。

另有：

①垂直端口版本：C52V 型。

②可选孔径：0.40mm、0.75mm。

③可选金属定子：哈氏合金、钛。

产品类型	六端口 货号	八端口 货号
集成电驱动阀	C52-2006I	C52-2008I
增加 RS-232 端口	C52-2006IA	C52-2008IA
仅带电机和传感器	C52-2006I-S	C52-2008I-S
仅带电机	C52-2006IX	C52-2008IX
替换转子	C2-20R6	C2-20R8H
替换定子	C52-2C06	C52-2C08



## No.93 PAEK 定子的集成驱动器两位阀

接头：1/16"，孔径：0.40mm。

定子：PAEK，转子：Valcon E。

耐压：5000psi liq，耐温：50°C。

可选端口数：4、6、8、10。

另有：

①垂直端口版本：C52V 型。

②可选孔径：0.40mm、0.75mm。

产品类型	六端口 货号	八端口 货号
集成电驱动阀	C52-2346I	C52-2348I
增加 RS-232 端口	C52-2346IA	C52-2348IA
仅带电机和传感器	C52-2346I-S	C52-2348I-S
仅带电机	C52-2346IX	C52-2348IX
替换转子	C2-23R6	C2-23R8H
替换定子	C52-2C46	C52-2C48

## No.94 金属定子的中心端口进样微孔径两位阀

端口数：6，接头：1/16"，孔径：0.40mm。

定子：N60 不锈钢，转子：Valcon H。

耐压：5000psi liq，耐温：75°C。

另有可选金属定子：哈氏合金、钛。

产品包含用于 22 号的 3/4"和 2"进样针的进样口。

产品类型	货号
手动	C3-2006
通用电驱动阀	C3-2006EUHA
替换阀头	C3-2006D
替换转子	C2-20R6
替换定子	C3-2C06

配套定量环请见第 47 页。



## No.95 PAEK 定子的中心端口进样微孔径两位阀

端口数：6，接头：1/16"，孔径：0.40mm。

定子：PAEK，转子：Valcon E。

耐压：5000psi liq，耐温：50°C。

产品包含用于 22 号的 3/4"和 2"进样针的进样口。

产品类型	货号
手动	C3-2346
通用电驱动阀	C3-2346EUHA
替换阀头	C3-2346D
替换转子	C2-23R6
替换定子	C3-2C46

配套定量环请见第 47 页。

## No.96 PPS 定子的集成驱动器两位阀

接头：1/16"(ZDV)，孔径：0.75mm。

定子：PPS，转子：Valcon E2。

耐压：250psi liq，耐温：50°C。

可选端口数：4、6、8、10。

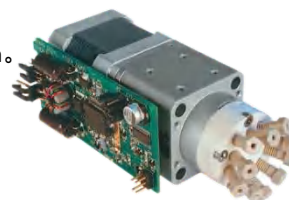

产品类型	六端口 货号	八端口 货号
集成电驱动阀	C62Z-3186I	C62Z-3188I
增加 RS-232 端口	C62Z-3186IA	C62Z-3188IA
仅带电机和传感器	C62Z-3186I-S	C62Z-3188I-S
替换转子	C62-316	C62-318
替换定子	C62Z-386	C62Z-388

配套定量环请见第 47 页。

## No.97 PPS 定子的集成驱动器两位阀

接头：1/16"(1/4-28)，孔径：0.75mm。

定子：PPS，转子：Valcon E2。

耐压：250psi liq，耐温：50°C。

可选端口数：4、6、8、10。

产品类型	六端口 货号	八端口 货号
集成电驱动阀	C62-3186I	C62-3188I
增加 RS-232 端口	C62-3186IA	C62-3188IA
仅带电机和传感器	C62-3186I-S	C62-3188I-S
替换转子	C62-316	C62-318
替换定子	C62-386	C62-388

配套定量环请见第 48 页。

## No.98 PPS 定子的集成驱动器两位阀

接头：1/8"(1/4-28)，孔径：1.5mm。

定子：PPS，转子：Valcon E2。

耐压：250psi liq，耐温：50°C。

可选端口数：4、6、8、10。



产品类型	六端口 货号	八端口 货号
集成电驱动阀	C62-6186I	C62-6188I
增加 RS-232 端口	C62-6186IA	C62-6188IA
仅带电机和传感器	C62-6186I-S	C62-6188I-S
替换转子	C62-616	C62-618
替换定子	C62-686	C62-688

配套定量环请见第 48 页。

## Chem inert OEM 多位阀

### No.99 金属定子的集成驱动器多位阀

接头: 1/16"(ZDV), 孔径: 0.40mm。

定子: N60 不锈钢, 转子: Valcon H。

耐压: 5000psi liq, 耐温: 50°C。

流路类型: SD。

可选位数: 4、6、8、10。

另有:

①可选孔径: 0.25mm、0.75mm。

②可选金属定子: 哈氏合金、钛等。

③可选其他材质转子。

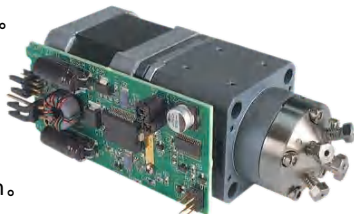

产品类型	六端口 货号	八端口 货号
集成电驱动阀	C55-2006I	C55-2008I
增加 RS-232 端口	C55-2006IA	C55-2008IA
仅带电机和传感器	C55-2006I-S	C55-2008I-S
仅带电机的	C55-2006IX	C55-2008IX
替换转子	C5-20R6	C5-20R8H
替换定子	C52-2C06	C55-2C08

### No.100 PAEK 定子的集成驱动器多位阀

接头: 1/16"(ZDV), 孔径: 0.40mm。

定子: PAEK, 转子: Valcon E。

耐压: 5000psi liq, 耐温: 50°C。

流路类型: SD。

可选位数: 4、6、8、10。

另有:

①可选孔径: 0.25mm、0.75mm。

②可选聚合物定子。

③可选其他材质转子。

产品类型	六端口 货号	八端口 货号
集成电驱动阀	C55-2346I	C55-2348I
增加 RS-232 端口	C55-2346IA	C55-2348IA
仅带电机和传感器	C55-2346I-S	C55-2348I-S
仅带电机	C55-2346IX	C55-2348IX
替换转子	C5-23R6	C5-23R8H
替换定子	C52-2C46	C55-2C48

### No.101 PPS 定子的集成驱动器多位阀

接头: 1/16"(ZDV), 孔径: 0.75mm。

定子: PPS, 转子: Valcon E2。

耐压: 250psi liq, 耐温: 50°C。

流路类型: SD。

可选位数: 4、6、8、10。

产品类型	六端口 货号	八端口 货号
集成电驱动阀	C65Z-3186I	C65Z-3188I
增加 RS-232 端口	C65Z-3186IA	C65Z-3188IA
仅带电机和传感器	C65Z-3186I-S	C65Z-3188I-S

### No.102 PPS 定子的集成驱动器多位阀

接头: 1/16"(1/4-28), 孔径: 0.75mm。

定子: PPS, 转子: Valcon E2。

耐压: 250psi liq, 耐温: 50°C。

流路类型: SD。

可选位数: 4、6、8、10。

产品类型	六端口 货号	八端口 货号
集成电驱动阀	C65-3186I	C65-3188I
增加 RS-232 端口	C65-3186IA	C65-3188IA
仅带电机和传感器	C65-3186I-S	C65-3188I-S

### No.103 PPS 定子的集成驱动器多位阀

接头: 1/8"(1/4-28), 孔径: 1.50mm。

定子: PPS, 转子: Valcon E2。

耐压: 250psi liq, 耐温: 50°C。

流路类型: SD。

可选位数: 4、6、8、10。

产品类型	六端口 货号	八端口 货号
集成电驱动阀	C65-6186I	C65-6188I
增加 RS-232 端口	C65-6186IA	C65-6188IA
仅带电机和传感器	C65-6186I-S	C65-6188I-S



## 隔膜阀

VICI 的隔膜阀相比于其他品牌产品，拥有更小的体积、更强的稳定性、更长的使用寿命，是过程工业、自动化分析和环境在线监测的理想选择。

### 设计

隔膜阀由内部气动活塞的往复运动实现流路的切换，由于独特的结构和简便的内部切换方式，使得寿命显著延长的同时，后期维护也变得更加简便。由于驱动腔室的体积很小，所以配合电磁阀时，仅需 10 毫秒即可完成一次切换。

### 材质

阀体：默认材质：Nitronic 60 不锈钢

可选材质：哈氏合金、316 型不锈钢

膜片：默认材质：聚酰亚胺

可选材质：PTFE

### 寿命

常温情况下：超过一百万次切换。

175℃情况下：超过五十万次切换。

### 吹扫

VICI 隔膜阀均可选配吹扫环(货号:DV22-PURGE)，旨在提高灵敏度，推荐用于隔膜阀与 PDD 连用等情况。

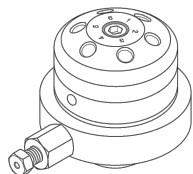
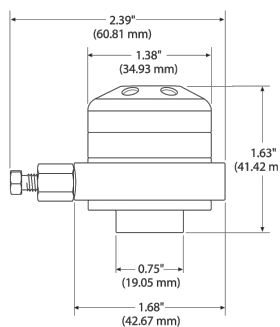

### No.104 1/32"内置定量管隔膜阀

端口数：4，接头：1/32"，孔径：0.25mm。

定子：N60 不锈钢，膜片：聚酰亚胺。

耐压：750psi gas，耐温：50℃。

可选内置定量管容积：0.5μL、1μL。

定量管容积	货号
0.5μL	DV13-1114-5
1μL	DV13-1114-1

### No.105 1/32"隔膜阀

接头：1/32"，孔径：0.25mm。

定子：N60 不锈钢，膜片：聚酰亚胺。

耐压：300psi gas，耐温：175℃。

可选端口数：6、10

端口数	货号
6	DV13-1116
10	DV13-1110

用于 1/32"接头隔膜阀的定量环请见第 46 页。

### No.106 1/16"内置定量管隔膜阀

端口数：4，接头：1/16"，孔径：0.40mm。

定子：N60 不锈钢，膜片：聚酰亚胺。

耐压：750psi gas，耐温：50℃。

可选内置定量管容积：0.5μL、1μL。

定量管容积	货号
0.5μL	DV23-2114-5
1μL	DV23-2114-1

### No.107 1/16"隔膜阀

接头：1/16"，孔径：0.40mm。

定子：N60 不锈钢，膜片：聚酰亚胺。

耐压：300psi gas，耐温：175℃。

可选端口数：6、10

端口数	货号
6	DV23-2116
10	DV23-2110

### No.108 1/16"内置定量管隔膜阀

端口数：4，接头：1/16"，孔径：0.75mm。

定子：N60 不锈钢，膜片：聚酰亚胺。

耐压：750psi gas，耐温：50℃。

可选内置定量管容积：0.5μL、1μL。

定量管容积	货号
0.5μL	DV23-3114-5
1μL	DV23-3114-1



### No.109 1/16"隔膜阀

接头：1/16"，孔径：0.75mm。

定子：N60 不锈钢，膜片：聚酰亚胺。

耐压：300psi gas，耐温：175℃。

可选端口数：6、10

端口数	货号
6	DV23-3116
10	DV23-3110

用于 1/16"接头隔膜阀的定量环请见第 47 页。

配件	货号	替换膜片	货号	
吹扫环	DV22-PURGE	0.010"孔径	DV22-21D	
安装套件	DVBRKIT	聚酰亚胺	0.016"孔径	DV22-21D
			0.030"孔径	DV22-31D
		PTFE	DV22-22D	

## 驱动器及配件

VICI Valco 转子阀可通过手动、气动或电动进行切换，Cheminert 阀可通过手动或电动进行切换，隔膜阀通过电磁阀控制进而实现切换。本节将为您介绍不同的控制方式及相关产品、配件。

### 手动

手动切换无需任何额外的连接，无需电源，无需驱动器，仅需左右扳动手柄即可实现阀的切换，适合简单的实验操作。

#### 手动切换部件—紧密安装

如果您需要给阀安装手柄或者想把气动阀或电动阀改为手动阀的话，则需要订购本产品。

产品有两种：分别用于带螺纹安装孔的阀和不带螺纹安装孔的阀。



产品类型	货号
带螺纹安装孔	WMMA
不带螺纹安装孔	WMMA10

#### 用于手动阀的加长杆组件

配件包含旋钮，加长杆配件，固定器和适配器。



类型	货号	
用于 Valco W/UW 型阀， 压力<5000 psi	带 1 或 2 个安装孔	4SOWK
	无安装孔	4SOWKMP
用于 Valco UW 型阀， 压力>5000 psi	带 1 或 2 个安装孔	4SOUTH
	无安装孔	4SOUTHMP
用于 Cheminert 阀	4SOWKMP	

## 加长杆配套旋钮及手柄

类型	货号
用于 W 型阀的旋钮	WMMASO
用于 W/UW 型阀的旋钮	SOMAW
用于 UW 型阀的 T 型手柄	SOUTH
用于 UW 型的手柄	SOMAP
用于 W/UW 型阀的手柄，带位置反馈	SOMAPPF

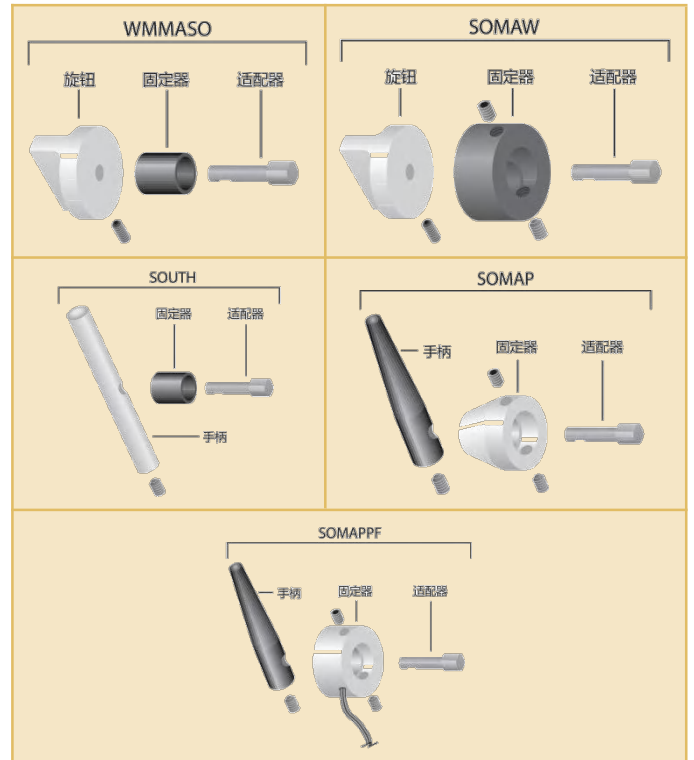

### 手动阀位置反馈

在阀处于“inject”进样位置时，触点持续闭合。



适用类型	货号	
用于 Valco W 型阀	四通	PFW90
	六通	PFW60
	八通及十通	PFW36
用于 Cheminert 阀	C2 型阀(除四通外)	PFC2
	C2 型四通阀、C4 型阀及 C22 型阀	PFC4

## 气动驱动器

气动驱动器可在最严峻的实验环境下稳定工作。基于极低的耗气量和轻巧紧凑的结构，VICI 生产的气动驱动器可以用于各类航空航天硬件应用以及实验室日常应用。

在 70°C，标准气动驱动器的额定压力为 80psi(g)。

一般情况下，如果阀头需要被加热，标准气动驱动器需要在加热区域外，通过加长杆连接阀头。VICI 另有一款耐高温气动驱动器提供，这种气动驱动器可耐温 175°C，但不建议在 50°C 以下的环境使用。

### 用于两位阀的气动驱动器

气动驱动器一般需要配合三路电磁阀 (相关产品请见第 43 页) 使用，将空气脉冲传送到气动驱动器，进而实现切换。如果不使用空气脉冲，而是持续通气的话，可能会导致气缸的磨损。

一般情况下，驱动器的气压应为 40psi 至 50psi，最高耐压 80psi，只有在气压充足的情况下才能保证 1/3 至 1/2 秒内完成阀的切换。如您对切换时间有着严格的要求，建议选配高速切换部件(HSSA)，高速切换部件 (相关产品请见第 43 页) 可将切换时间压缩到 30 毫秒，如果使用氦气作为驱动气时，可将压缩时间进一步压缩至 8 毫秒。另有位置反馈装置可选 (相关产品请见第 43 页)。

### 用于多位阀的气动驱动器

相比于用于两位阀的气动驱动器，用于多位阀的气动驱动器出厂就带有位置反馈装置，您可以将它连接到您的计数装置上，以便于直观查看阀的当前所在位置。

### 用于两位阀的标准气动驱动器

耐温：0°C-70°C

可选连接方式：

① 紧密安装

② 2"、3"、4"、6"加长杆

端口数	旋转角度	紧密安装货号	带 4"加长杆货号	配合现有加长杆货号
3,4	90°	A90	A904	A90S
6	60°	A60	A604	A60S
8	45°	A45	A454	A45S
10	36°	A36	A364	A36S
12	30°	A30	A304	A30S
14	25.7°	A25.7	A25.74	A25.7S

### 用于两位阀的高温气动驱动器

耐温：50°C-175°C

可选连接方式：

① 紧密安装

② 2"、3"、4"、6"加长杆

端口数	旋转角度	紧密安装货号	带 2"加长杆货号	配合现有加长杆货号
3,4	90°	AT90	AT902	AT90S
6	60°	AT60	AT602	AT60S
8	45°	AT45	AT452	AT45S
10	36°	AT36	AT362	AT36S
12	30°	AT30	AT302	AT30S

### 用于多位阀的标准气动驱动器

耐温：0°C-70°C

可选连接方式：

① 紧密安装

② 2"、3"、4"、6"加长杆



位数	紧密安装货号	带 2"加长杆货号	配合现有加长杆货号
4	A4	A42	A4S
6	A6	A62	A6S
8	A8	A82	A8S
10	A10	A102	A10S
12	A12	A122	A12S
16	A16	A162	A16S

### 用于多位阀的高温气动驱动器

耐温：50°C-175°C

可选连接方式：

① 紧密安装

② 2"、3"、4"、6"加长杆

位数	紧密安装货号	带 4"加长杆货号	配合现有加长杆货号
4	AT4	AT44	AT4S
6	AT6	AT64	AT6S
8	AT8	AT84	AT8S
10	AT10	AT104	AT10S
12	AT12	AT124	AT12S
16	AT16	AT164	AT16S

## 用于气动驱动器的加长杆组件

两英寸加长杆示例图：



四英寸加长杆示例图：



类型	加长杆长度	货号	
用于 Valco 和 Cheminert 两位阀	带 1 或 2 个安装孔	2"	2SOAMMP
		3"	3SOAMMP
		4"	4SOAMMP
		6"	6SOAMMP
	无安装孔	2"	2SOA
		3"	3SOA
		4"	4SOA
		6"	6SOA
用于 Valco 和 Cheminert 多位阀	2"	2SOAMP	
	3"	3SOAMP	
	4"	4SOAMP	
	6"	6SOAMP	

如果您要将紧密安装的阀改成使用加长杆连接，那么，除了上述加长杆组件之外，您还需要订购下面列举的夹环和螺钉。

夹环	CR3
螺钉(需订购两个)	HWSC-SC8-6

## 用于气动驱动器的紧密安装组件



类型	货号	
用于 Valco 两位阀	带 1 或 2 个安装孔	CMH
	无安装孔	CMHMP
用于 Valco 多位阀	CMHMP	
用于 Cheminert 高压阀	CMH11H	
用于 Cheminert 低压阀(包含适配器)	CMH11L	

## 用于两位气动驱动器的数字化控制装置(DVI)

DVI 通过发送两秒的空气脉冲来实现阀的切换，然后再排出空气。用这种过程来模拟手动切换的状态。DVI 配有 LED 指示灯，可通过手动控制按钮控制或通过连接通信接口实现远程控制。

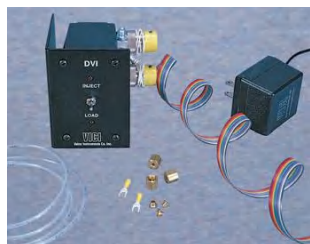

适配电压	货号
110 VAC	DVI
230 VAC	DVI-220

## 高速切换部件 HSSA



可显著减少气动阀切换时间，以 C6UWE 为例，不使用 HSSA 时，100psi 驱动气正常切换时间为 180ms，使用 HSSA 可降低至 20ms，如将空气驱动变为氮气驱动，时间可进一步缩短至 8ms。

货号 HSSA

## 用于两位气动驱动器的位置反馈

位置反馈装置可安装在两位气动驱动器的后面，通过触点闭合的方式，发送电平信号，实现位置反馈。



货号 PFAF

## 用于两位气动驱动器的电磁阀

三位五路电磁阀，接头均为 1/8"。

电源规格	货号
110 VAC	V-SV-S53-120VAC
240 VAC	V-SV-S53-240VAC
24 VAC	V-SV-S53-24VAC
24 VDC	V-SV-S53-24VDC



## 用于多位气动驱动器的电磁阀

四路电磁阀，接头均为 1/8"。

电源规格	货号
110 VAC	V-SV-S52-120VAC
240 VAC	V-SV-S52-240VAC
24 VAC	V-SV-S52-24VAC
24 VDC	V-SV-S52-24VDC

## 用于气动驱动器的替换 O 型圈及驱动器接头

规格	货号
两位标准气动驱动器	OR
两位耐高温气动驱动器	ORT
多位标准气动驱动器	ORMP
多位耐高温气动驱动器	ORTMP
规格	货号
标准	F-TCFB 
耐高温	F-TCF 



## 通用电驱动器

通用电驱动器适用于所有 Valco 和 Cheminert 阀，电机和带有通讯接口的控制器集成在一起，可以通过标配的手柄(货号: I-25052)或通过连接 TTL、RS-232/485、BCD、USB 接口实现对阀的控制。



端口	高转速 货号	中扭矩 货号	高扭矩 货号
标准(TTL)	EUH	EUD	EUT
RS-232	EUHA	EUDA	EUTA
RS-485	EUHF	EUDF	EUTF
USB	EUHB	EUDB	EUTB
BCD	EUHC	EUDC	EUTC

注意：如您订购 RS-232 或 RS-485 串口通信的驱动器，您收到的阀在外观上是一致的，都带有 RS-232/485 接口，区别在于电路板上的按钮会在出厂时被拨到对应的位置。

## 两位阀与驱动器型号的对应关系

Valco GC 两位阀		
接头尺寸	孔径	驱动器型号
1/32"	0.25mm	EUH
1/16"	0.40mm	EUH
1/16"	0.75mm	EUD
1/8"	0.75mm	EUD
1/4"	4.0mm	EUT

Valco HPLC 两位阀		
接头尺寸	孔径	驱动器型号
1/16"	0.40mm	EUH
1/16"	0.75mm	EUD
1/8"	0.75mm	EUD

Cheminert UHPLC 两位阀	
端口数	驱动器型号
4 或 6, < 20,000psi	EUH
4 或 6, 20,000psi	EUD
8 或 10	EUD

Cheminert HPLC 两位阀	
端口数	驱动器型号
4 或 6	EUH
8 或 10	EUH

Cheminert 低压两位阀	
端口数	驱动器型号
4 或 6	EUH
8 或 10	EUH

## 多位阀与驱动器型号的对应关系

Valco 多位阀	
所有规格	EUT
Cheminert 低压两位阀	
型号	驱动器型号
C25	EUH
C25Z	EUH
C25G	EUT
C45R	EUT
Cheminert HPLC 两位阀	
位数	驱动器型号
4 或 6	EUH
8 或 10	EUD
Cheminert UHPLC 两位阀	
位数	驱动器型号
4 或 6, < 20,000psi	EUH
4 或 6, 20,000psi	EUD
8 或 10	EUD

## 用于通用电驱动器的加长杆组件

2"加长杆  
示例图：



4"加长杆  
示例图：



类型	2"加长杆 货号	夹环 货号	螺钉 货号	
Valco 两位阀	有安装孔	2SOA	CR8	HWSC-SC8-8B
	无安装孔	2SOAMP	CR8	HWSC-SC8-8B
Valco 多位阀	2SOAMMP	CR10	HWSC-SC8-6TDH	
Cheminert 两位阀	2SOAMP	CR3	HWSC-SC8-8B	
Cheminert 多位阀	2SOAMMP	CR10	HWSC-SC8-6TDH	

## 连接线

类型	货号
DB-9 — RS-232/485 连接线(55cm) *	I-22697
RS-232/485 — RS-232/485 连接线	I-23062
BCD 线缆，用于安捷伦 6890 GC	V-EMPMCR-HP6890
BCD 线缆，用于安捷伦 6890 Network GC	V-EMPMCR-HP6890N
BCD 线缆，用于安捷伦 7890 GC	V-EMPMCR-HP6890N

\*另有其他长度可选。



## 全新 模块化通用驱动器

- ◇ 包括性能强悍的通用电驱动器的所有功能
- ◇ 模块化的设计保证了使用场景的灵活性
- ◇ 可以直接替换前代微型电驱动器
- ◇ 适用于所有 Valco 和 Cheminert 阀



前面提到的通用电驱动器，仅有阀和手柄两部分，设备直接连接阀即可实现控制，全新的模块化通用驱动器将控制部分分离出来，减少了阀电机部分的体积的同时，也规避了潜在液体泄漏对精密电子模块的危害。

如果您曾经订购的阀使用了多位微型电驱动器，那么您选购这款模块化通用电驱动器是最好的选择，因为他们的电机相同、控制模块尺寸相同。另外，在此基础上，还额外增加了更多的功能，例如全系列标配 TTL 及 RS-232/485 接口。

### 模块化通用驱动器与其他驱动器的对应关系

通用电驱动器	微型电驱动器	全新 模块化通用驱动器
EUH	EQ/EH/EP/EMH	UMH
EUD	ED/EMD	UMD
EUT	ET/EB/EMT	UMT

和通用电驱动器一样，模块化通用驱动器也提供了三种版本。

端口	高转速货号	中扭矩货号	高扭矩货号
标准(TTL)	UMH	UMD	UMT
RS-232	UMHA	UMDA	UMTA
RS-485	UMHF	UMDF	UMTF
USB	UMHB	UMDB	UMTB
BCD	UMHC	UMDC	UMTC

阀与驱动器型号的对应关系请见上一页。

## 用于模块化通用驱动器的加长杆组件

类型	2"加长杆货号	夹环货号	螺钉货号	
Valco 两位阀	有安装孔	2SOA	CR8	HWSC-SC8-8B
	无安装孔	2SOAMP	CR8	HWSC-SC8-8B
Valco 多位阀		2SOAMMP	CR10	HWSC-SC8-6TDH
Cheminert 两位阀		2SOAMP	CR3	HWSC-SC8-8B
Cheminert 多位阀		2SOAMMP	CR10	HWSC-SC8-6TDH

### 配件及连接线

类型	货号
DB-9 — RS-232/485 连接线(55cm) ※	I-22697
RS-232/485 — RS-232/485 连接线	I-23062
高转速模块化通用驱动器控制盒 ※※	UMHCA
中扭矩模块化通用驱动器控制盒 ※※	UMDCA
高扭矩模块化通用驱动器控制盒 ※※	UMTCA
控制盒 — 阀 连接线	I-22640-CE
控制手柄	I-25052

※另有其他长度可选。

※※控制盒在订购时需确认通信方式。

### 关于两种驱动器取代微型电驱动器的说明

扫描二维码获取资料:



### 通用电驱动器使用说明书

扫描二维码获取资料:



## VICI 定量环

VICI 生产的各种尺寸的定量环，适用于绝大多数 Valco 和 Cheminert 阀。通过加装定量环，可以很大程度上地保证进样量的一致，减少误差。定量环一般是 316 型不锈钢或者 PEEK 的，另有很多其他材质可选，例如：电铸镍、哈氏合金、Nickel 200、钛或其他聚合物材质。需要注意的是，在小容积定量环上，定量环管路内径公差会对容积产生很大影响，所以不同批次之间的定量环容积和外观可能会有不同。

### 1/32"定量环

#### 适用于 No.7 及 No.8 的定量环

接头尺寸	定量环材质	定量环容积	货号
1/32"	不锈钢	2μL	SL2NW
1/32"	不锈钢	5μL	SL5NW
1/32"	不锈钢	10μL	SL10NW
1/32"	不锈钢	15μL	SL15NW
1/32"	不锈钢	20μL	SL20NW
1/32"	不锈钢	25μL	SL25NW
1/32"	不锈钢	50μL	SL50NW
1/32"	不锈钢	100μL	SL100NW
1/32"	不锈钢	250μL	SL250NW
1/32"	不锈钢	500μL	SL500NW

#### 适用于 No.39、No.43、No.104、No.105 的定量环

接头尺寸	定量环材质	定量环容积	货号
1/32"	不锈钢	1μL	CSLN1K
1/32"	不锈钢	1.5μL	CSLN1.5K
1/32"	不锈钢	2μL	CSLN2K
1/32"	不锈钢	5μL	CSLN5K
1/32"	不锈钢	10μL	CSLN10K

#### 适用于 No.44 的定量环

接头尺寸	定量环材质	定量环容积	货号
1/32"	PEEK	1μL	CSLN1KPK
1/32"	PEEK	2μL	CSLN2KPK
1/32"	PEEK	5μL	CSLN5KPK
1/32"	PEEK	10μL	CSLN10KPK

## 1/16"定量环

#### 适用于 No.9、No.10、No.18 的定量环

接头尺寸	定量环材质	定量环容积	货号
1/16"	不锈钢	2μL	SL2CW
1/16"	不锈钢	5μL	SL5CW
1/16"	不锈钢	10μL	SL10CW
1/16"	不锈钢	15μL	SL15CW
1/16"	不锈钢	20μL	SL20CW
1/16"	不锈钢	25μL	SL25CW
1/16"	不锈钢	50μL	SL50CW
1/16"	不锈钢	100μL	SL100CW
1/16"	不锈钢	250μL	SL250CW
1/16"	不锈钢	500μL	SL500CW
1/16"	不锈钢	1mL	SL1KCW
1/16"	不锈钢	2mL	SL2KCW
1/16"	不锈钢	5mL	SL5KCW
1/16"	不锈钢	10mL	SL10KCW

#### 适用于 No.11、No.12、No.19 的定量环

接头尺寸	定量环材质	定量环容积	货号
1/16"	不锈钢	3μL	SL3CUW
1/16"	不锈钢	5μL	SL5CUW
1/16"	不锈钢	10μL	SL10CUW
1/16"	不锈钢	15μL	SL15CUW
1/16"	不锈钢	20μL	SL20CUW
1/16"	不锈钢	25μL	SL25CUW
1/16"	不锈钢	50μL	SL50CUW
1/16"	不锈钢	100μL	SL100CUW
1/16"	不锈钢	250μL	SL250CUW
1/16"	不锈钢	500μL	SL500CUW
1/16"	不锈钢	1mL	SL1KCUW
1/16"	不锈钢	2mL	SL2KCUW
1/16"	不锈钢	5mL	SL5KCUW
1/16"	不锈钢	10mL	SL10KCUW

### 适用于 No.31 的定量环

接头尺寸	定量环材质	定量环容积	货号
1/16"	不锈钢	50μL	SL50CSTP
1/16"	不锈钢	100μL	SL100CSTP
1/16"	不锈钢	250μL	SL250CSTP
1/16"	不锈钢	500μL	SL500CSTP
1/16"	不锈钢	1mL	SL1KCSTP
1/16"	不锈钢	2mL	SL2KCSTP
1/16"	不锈钢	5mL	SL5KCSTP

### 适用于 No.37 的定量环

接头尺寸	定量环材质	定量环容积	货号
1/16"	不锈钢	10μL	SL10CSTUW
1/16"	不锈钢	15μL	SL10CSTUW
1/16"	不锈钢	20μL	SL20CSTUW
1/16"	不锈钢	25μL	SL25CSTUW
1/16"	不锈钢	50μL	SL50CSTUW
1/16"	不锈钢	100μL	SL100CSTUW
1/16"	不锈钢	250μL	SL250CSTUW
1/16"	不锈钢	500μL	SL500CSTUW
1/16"	不锈钢	1mL	SL1KCSTUW
1/16"	不锈钢	2mL	SL2KCSTUW
1/16"	不锈钢	5mL	SL5KCSTUW
1/16"	不锈钢	10mL	SL10KCSTUW



### VICI Jour 系列定量环

1/16"接头 Valco W 及 UW 型阀另有 VICI Jour 系列定量环可选。

不锈钢材质的货号为 JR-SLV-76-n, n 为定量环容积(μL)。

PEEK 材质的货号为 JR-SLV-75-n, n 为定量环容积(μL)。

Cheminert C1、C1CF、C2、C2V、C3、C52、C72H、C72X 系列另有 VICI Jour 系列定量环可选。

不锈钢材质的货号为 JR-SLV-86-n, n 为定量环容积(μL)。

PEEK 材质的货号为 JR-SLV-55-n, n 为定量环容积(μL)。

### 适用于 No.41、No.47、No.53、No.55、No.61、No.86、

### No.94、No.106-No.109 的定量环

接头尺寸	定量环材质	定量环容积	货号
1/16"	不锈钢	2μL	CSL2
1/16"	不锈钢	5μL	CSL5
1/16"	不锈钢	10μL	CSL10
1/16"	不锈钢	20μL	CSL20
1/16"	不锈钢	50μL	CSL50
1/16"	不锈钢	100μL	CSL100
1/16"	不锈钢	250μL	CSL250
1/16"	不锈钢	500μL	CSL500
1/16"	不锈钢	1mL	CSL1K
1/16"	不锈钢	2mL	CSL2K
1/16"	不锈钢	5mL	CSL5K
1/16"	不锈钢	10mL	CSL10K

### 适用于 No.48、No.54、No.56、No.62、No.63、No.87、

### No.95、No.96 的定量环

接头尺寸	定量环材质	定量环容积	货号
1/16"	PEEK	2μL	CZSL2PK
1/16"	PEEK	5μL	CZSL5PK
1/16"	PEEK	10μL	CZSL10PK
1/16"	PEEK	20μL	CZSL20PK
1/16"	PEEK	50μL	CZSL50PK
1/16"	PEEK	100μL	CZSL100PK
1/16"	PEEK	250μL	CZSL250PK
1/16"	PEEK	500μL	CZSL500PK
1/16"	PEEK	1mL	CZSL1KPK
1/16"	PEEK	2mL	CZSL2KPK
1/16"	PEEK	5mL	CZSL5KPK

另有 FEP、PTFE 材质可选，后缀分别为-FEP 及-TF。

## 1/8"定量环

### 适用于 No.13、No.14、No.20、No.21 的定量环

接头尺寸	定量环材质	定量环容积	货号
1/8"	不锈钢	10μL	SL10UW
1/8"	不锈钢	15μL	SL15UW
1/8"	不锈钢	20μL	SL20UW
1/8"	不锈钢	25μL	SL25UW
1/8"	不锈钢	50μL	SL50UW
1/8"	不锈钢	100μL	SL100UW
1/8"	不锈钢	250μL	SL250UW
1/8"	不锈钢	500μL	SL500UW
1/8"	不锈钢	1mL	SL1KUW
1/8"	不锈钢	2mL	SL2KUW
1/8"	不锈钢	5mL	SL5KUW
1/8"	不锈钢	10mL	SL10KUW
1/8"	不锈钢	20mL	SL20KUW

### 适用于 No.32 的定量环

接头尺寸	定量环材质	定量环容积	货号
1/8"	不锈钢	100μL	SL100STP
1/8"	不锈钢	250μL	SL250STP
1/8"	不锈钢	500μL	SL500STP
1/8"	不锈钢	1mL	SL1KSTP
1/8"	不锈钢	2mL	SL2KSTP
1/8"	不锈钢	5mL	SL5KSTP
1/8"	不锈钢	10mL	SL10KSTP

### 适用于 No.64、No.65、No.97、No.98 的定量环

接头尺寸	定量环材质	定量环容积	货号
1/8"	FEP	20μL	CFSL20FEP
1/8"	FEP	50μL	CFSL50FEP
1/8"	FEP	100μL	CFSL100FEP
1/8"	FEP	250μL	CFSL250FEP
1/8"	FEP	500μL	CFSL500FEP
1/8"	FEP	1mL	CFSL1KFEP
1/8"	FEP	2mL	CFSL2KFEP
1/8"	PTFE	20μL	CFSL20TF
1/8"	PTFE	50μL	CFSL50TF
1/8"	PTFE	100μL	CFSL100TF
1/8"	PTFE	250μL	CFSL250TF
1/8"	PTFE	500μL	CFSL500TF
1/8"	PTFE	1mL	CFSL1KTF
1/8"	PTFE	2mL	CFSL2KTF

## 温度控制设备

### 阀加热装置及相关配件



阀加热装置有一个绝热密封罩，这个外壳使得阀可以在独立于分析仪器的其他受控区域的温度下运行加热。紧凑的结构和最小的功耗使其即便安装在更大、更低的温度区域时，也不会显著提高烘箱的最低温度或影响其可编程性。所有外壳都包括一个加热模块和一个带电源线的加热器外壳。加热温度

最高为 350°C，产品货号表中列出了功率与尺寸的对应关系。为 PerkinElmer、Agilent 和 Varian 的加热装置，除了加热模块上的孔外，另外还有一个热电偶孔，用于可以读取温度。由于 1/32" 的 W 型阀体积较小所以它们需要一个特殊的加热模块。

注意：阀加热装置提供了一种加热阀头的途径。GC 的辅助温区控制器或我们的 ITC（仪器温度控制器，请见右侧）等设备可以用来将阀保持在设定的温度。

阀加热装置包括绝热密封外壳和加热器装置（加热模块、加热腔、电源线）。

标准电压：110VAC。对于 230VAC 型号，将-220 添加到货号后面。绝缘层厚度为 1/2"，因此内部尺寸比外部尺寸小 1"。

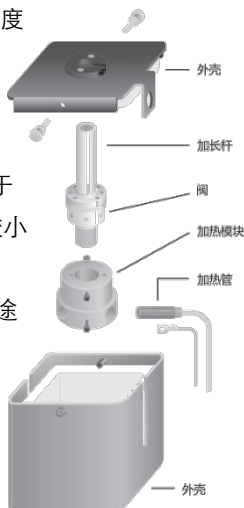

容量	外壳尺寸	功率	带加热管* 货号	不带加热管 货号
1 个阀	4" x 4-1/4" x 3-5/8"d	65W	HVEA	HVEAX
		65W**	HVEAN	HVEANX
	4-1/4" x 5-1/8" x 3-5/8"d	65W	HVEB	HVEBX
		65W**	HVEBN	HVEBNX
8" x 8" x 6"d	100W	HVEC	HVECX	
2 个阀	8" x 5-1/4" x 4"d	125W	HVE2	HVE2X
3 个阀	13-1/2" x 5-3/4" x 4"d	150W	HVE3	HVE3X
6 个阀	13-3/4" x 8" x 6"d	300W	HVE6	HVE6X

\*加热管无 CE 认证。

\*\*用于 1/32" 阀。



加热器组件(如需 220VAC, 请在货号后加-220)		
类型	功率	货号(110 VAC)
用于 HVEA 或 HVEB	65W	HA1
HVEC	100W	HA1T
HVE2	125W	HA2
HVE3	150W	HA3
HVE6	300W	HA6

加热模块		
类型	货号	
1 个阀	轻质量	HBS
1 个阀	标准	HB
1 个 1/32" 阀	标准	HB1N

加热管	
功率/电压	货号
65W,110VAC	I-21208-32
65W,220VAC	I-21208-33
100W,110VAC	I-21208-05
100W,220VAC	I-21208-06

### 柱加热器

柱加热器使色谱柱可以在独立于分析仪器的其他受控区域的温度下运行加热，结构与左侧的阀加热装置相似，区别在于内部的模块是一个轴，而不是加热模块。这个轴可以用于 1/8" 色谱柱，长度最多 10 英尺。HCE2 可以在附近安装一个加热

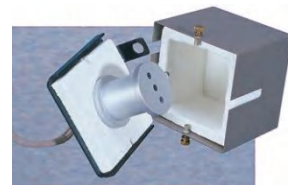

阀到加热柱上，并单独订购一个阀加热模块。产品包括绝缘外壳、一个色谱柱轴和加热组件(加热模块、加热管和电源线)。

产品标准电压为 110 VAC。对于 230VAC 型号，将-220 添加到产品编号。绝缘层厚度为 1/2"，因此内部尺寸比外部尺寸小 1"。

容量	外壳尺寸	功率	带加热管* 货号	不带加热管 货号
1 个阀	4" x 4-1/4" x 3-5/8"d	65W	HCE1	HCE1X
	4-1/4" x 5-1/8" x 3-5/8"d	65W	HCEB	HCEBX
	8" x 8" x 6"d	100W	HCEC	HCECX
2 个阀	8" x 5-1/4" x 4"d	125W	HCE2	HCE2X
色谱柱轴(不含加热组件)			CM	

### ITC 仪器温度控制器

ITC 是温度控制器，用于分析仪器通用的加热系统，通常与加热装置一起使用，所需的温度可在面板上以 1°C 为单位进行设置。热电偶传感器可以快速测定温度变化。加热器的功率可以轻松调整，调整单位为 10%。温度可以稳定在 ±0.5°C 的区间内。



产品最大输出电流为 10A，控制温度区间为 0°C 到 399°C。

产品规格		货号
0°C-399°C	110VAC	ITC10399
	230VAC	ITC10399-220
替换电偶		I-21014-01



## 参考说明

### 转子材质说明

#### Valcon E

作为一种PAEK/PTFE的复合材料，Valcon E在气相色谱中有很广泛的使用范围，特别是当具有更宽的温度范围的P和T材质不能使用的时候；对于HPLC，可用于比H材料高的温度要求而无须很高压力的条件。(标准参数是在225°C下能承受400psi的压力，额定压力提高则会降低耐受温度。)但是，E不能长时间与高浓度硫酸和硝酸、二甲基亚砷、四氢呋喃、液态二氯甲烷接触。

#### Valcon E2

一种独有加强型的TEF复合材料，Valcon E2能在较低压力下表现良好，适用于最高温度75°C条件下，它耐受大多数化合物，但不能长时间接触高浓度硫酸和硝酸、二甲基亚砷、液态二氯甲烷。

#### Valcon E3

材质Valcon E3是一种独有的添加了化合物的聚亚酰胺，化学性质与Valcon T相似，但具有较高的抗压强度。

#### Valcon H

此复合材料为添加碳纤维、润滑PTFE惰性处理得到的聚合物。长期以来一直应用于常规HPLC中，通常在5000psi和温度不超过75°C的情况下使用，少数情况下客户在7000psi下使用该产品，甚至在10,000 psi的条件下使用。然而，在这样的极端条件下，转子的使用寿命可能会缩短50%以上。

Valcon H作为转子材料用于W和UW系列，阀货号中没有添加转子材料的字母编码(如：C10W或AC6UW)。

#### Valcon M

这种材料的结构基本上是一种碳氢化合物，是所有现有的转子材料中最不透轻质气体的材料，能广泛于低温(最高50°C)下微量气体的应用，避免使用于芳香烃。

#### Valcon P

这种复合材料的主要成分是PTFE和碳，在开发Valcon E之前是大多数GC应用的标准选择(标准规格是400psi、175°C)，常用于1000psi、75°C的条件，它也可以用在温度接近200°C的环境，但密封张力会降低。但是，在这种条件下Valcon E可能是更好的选择，E的使用寿命会更长，在大多数应用中Valcon E都能取代P。

#### Valcon R

虽然现在很少使用，Valcon R(一种PTFE复合物)在低温/低压、并且要求几乎普遍的化学惰性时，仍可使用。在实际应用中，该复合物只有遭遇熔融金属钠、氟，且是高温和高压时才会起反应。但对其最大的缺陷是它不能超过75°C，即使在仅有400psi的压强条件下。

#### Valcon T

这种聚酰亚胺/PTFE/碳的复合材料已被成功使用了许多年。但它的应用仍不能超出250°C-350°C的工作温度范围(对于多数系列标准规格为在330°C下、300psi)，但在低于150°C的温度时，作为密封材料有粘结阀体的倾向，并且在某些极端情况下，会造成阀难切换、转动转子时造成断裂的情况。在购买时所提供的说明书中会介绍如果出现这种情况可以重新加热材料的方法。在有水蒸汽、氨、肼(无水的液态或气体)、伯胺和仲胺、或者pH≥10的溶液的条件下，Valcon T会比较容易损坏。强氧化剂(硝酸，氮氧化物等)也必须避免使用。Valcon T可以用于“全新的”GPC/SEC技术，使用邻二氯苯作为溶剂。

#### Valcon TF

此系列采用纯PTFE作为阀的转子密封，它的机械性能会比其它转子材质差，但因其对氧化剂的耐受性很强而偶尔被选用，其耐受力甚至高于R材质。

### 阀命名规则

扫描二维码获取资料：





## 安全建议

1. 切勿在加压时拧紧或松开接头与阀的连接，如需更换接头或管路，请提前采取释压操作。
2. 不要将阀用于超过温度、压力区间的实验，以免发生泄漏或造成其他损失。
3. 请注意，大多数情况下，系统所能承受的最大压力不是阀决定的，而是管路和接头。
4. 在维护或更换零配件时，请当心样品泄漏，尤其是您的样品是有毒有害污染物时。

## 相关资料

### 通用电驱动器使用说明书

适用于通用电驱动器及模块化通用驱动器。

扫描二维码获取资料：



### VICI 其他产品

VICI 产品另有接头、管路、工具、液体处理、检测器、校准气体标准品、色谱柱、纯化器、进样针。如需订购或获取相关资料，请扫描下方二维码关注我们的公众号，或通过电话、邮件等方式与我们联系。

北京总部： 010-6588 8666

上海办事处： 021-6436 0282

广州办事处： 020-3877 8169

E-mail: [info@jjindustries.com.cn](mailto:info@jjindustries.com.cn)

网址: [www.jjindustries.com.cn](http://www.jjindustries.com.cn)



## 压力换算表

压力换算表		
bar	psi	kPa
0.1	1.5	10
0.2	2.9	20
0.3	4.4	30
0.4	5.8	40
0.5	7.3	50
0.6	8.7	60
0.7	10.2	70
0.8	11.6	80
0.9	13.1	90
1	14.5	100
2	29.0	200
3	43.5	300
4	58.0	400
5	72.5	500
6	87.0	600
7	102	700
8	116	800
9	131	900
10	145	1,000
20	290	2,000
30	435	3,000
40	580	4,000
50	725	5,000
60	870	6,000
70	1015	7,000
80	1160	8,000
90	1305	9,000
100	1450	10,000
200	2901	20,000
300	4351	30,000
400	5801	40,000
500	7252	50,000
600	8702	60,000
700	10152	70,000
800	11603	80,000
900	13053	90,000
1000	14503	100,000
1100	15954	110,000
1200	17404	120,000
1400	20305	140,000

## 阀的快速选择 — 根据耐压

15,000 psi liq	耐温	定子材质
No.38	50℃	惰性涂层不锈钢
No.39	50℃	惰性涂层不锈钢
No.40	50℃	惰性涂层不锈钢
No.41	50℃	惰性涂层不锈钢
No.42	50℃	惰性涂层不锈钢
No.72	50℃	惰性涂层不锈钢
No.73	50℃	惰性涂层不锈钢

1,000 psi liq	耐温	定子材质
No.2	175℃	N60 不锈钢
No.3	175℃	N60 不锈钢
No.4	175℃	N60 不锈钢
No.5	175℃	N60 不锈钢
No.6	175℃	N60 不锈钢

400 psi gas	耐温	定子材质
No.1	175℃	N60 不锈钢
No.7	225℃	N60 不锈钢
No.9	225℃	N60 不锈钢
No.11	225℃	N60 不锈钢
No.13	225℃	N60 不锈钢
No.22	200℃	N60 不锈钢
No.23	200℃	N60 不锈钢

5,000 psi liq	耐温	定子材质
No.16	75℃	N60 不锈钢
No.17	75℃	N60 不锈钢
No.18	75℃	N60 不锈钢
No.19	50℃	N60 不锈钢
No.20	75℃	N60 不锈钢
No.21	75℃	N60 不锈钢
No.35	50℃	N60 不锈钢
No.36	75℃	N60 不锈钢
No.37	50℃	N60 不锈钢
No.43	50℃	N60 不锈钢
No.44	50℃	PAEK
No.45	50℃	N60 不锈钢
No.46	50℃	PAEK
No.47	75℃	N60 不锈钢
No.48	50℃	PAEK
No.49	75℃	N60 不锈钢
No.50	50℃	PAEK
No.55	75℃	N60 不锈钢
No.56	50℃	PAEK
No.57	75℃	N60 不锈钢
No.58	50℃	PAEK
No.53	75℃	N60 不锈钢
No.54	50℃	PAEK
No.61	75℃	N60 不锈钢
No.62	50℃	PAEK
No.74	75℃	N60 不锈钢
No.75	50℃	PAEK
No.76	75℃	N60 不锈钢
No.77	50℃	PAEK
No.84	50℃	N60 不锈钢
No.85	50℃	PAEK
No.86	75℃	N60 不锈钢
No.87	50℃	PAEK
No.88	75℃	N60 不锈钢
No.89	50℃	PAEK
No.90	75℃	N60 不锈钢
No.91	50℃	PAEK
No.92	50℃	N60 不锈钢
No.93	50℃	PAEK
No.94	75℃	N60 不锈钢
No.95	50℃	PAEK
No.99	50℃	N60 不锈钢
No.100	50℃	PAEK

250 psi liq	耐温	定子材质
No.63	75℃	PPS
No.64	75℃	PPS
No.65	75℃	PPS
No.66	75℃	PPS
No.67	75℃	PPS
No.78	75℃	PPS
No.79	75℃	PPS
No.80	75℃	PPS
No.96	50℃	PPS
No.97	50℃	PPS
No.98	50℃	PPS
No.101	50℃	PPS
No.102	50℃	PPS
No.103	50℃	PPS

300 psi gas	耐温	定子材质
No.8	350℃	N60 不锈钢
No.10	350℃	N60 不锈钢
No.12	330℃	N60 不锈钢
No.14	330℃	N60 不锈钢

200 psi gas	耐温	定子材质
No.25	200℃	N60 不锈钢
No.26	200℃	N60 不锈钢
No.28	200℃	N60 不锈钢
No.29	200℃	N60 不锈钢
No.31	200℃	N60 不锈钢
No.32	200℃	N60 不锈钢
No.33	200℃	N60 不锈钢
No.34	200℃	N60 不锈钢

100 psi liq	耐温	定子材质
No.68	50℃	PAEK
No.69	50℃	PAEK
No.70	50℃	PAEK
No.71	50℃	PAEK
No.81	50℃	PEEK
No.82	50℃	PAEK
No.83	50℃	PAEK

300 psi gas	耐温	定子材质
No.15	75℃	N60 不锈钢
No.24	75℃	N60 不锈钢
No.27	75℃	N60 不锈钢
No.30	75℃	N60 不锈钢

# 订购信息

如需订购VICI产品，请联系：

## 北京总部

地址：北京市朝阳区朝外大街22号  
泛利大厦917/918室  
电话：010-6588 8666  
传真：010-6588 6577

## 上海办事处

地址：上海市徐汇区宜山路515号  
环线广场2号楼22E室  
电话：021-6436 0282  
传真：021-6436 0283

## 广州办事处

地址：广州市天河区林和西路167号  
威尼国际大厦907室  
电话：020-3877 8169  
传真：020-3877 8179



**J&J INDUSTRIES**  
北京捷安杰科技发展有限公司

销售邮箱： sales@jjindustries.com.cn  
技术支持邮箱： info@jjindustries.com.cn  
网址： www.jjindustries.com.cn

微信公众号：



**J&J INDUSTRIES**  
北京捷安杰科技发展有限公司

首页 关于我们 新闻中心 主营产品 技术支持 商务合作 联系我们

**VICI**

**SGE** By **TRAJAN**

Professional and Reliable

**北京总部**

地址：北京市朝阳区朝外大街22号  
泛利大厦917/918室  
电话：010-6588 8666  
传真：010-6588 6577

**上海办事处**

地址：上海市徐汇区宜山路515号  
环线广场2号楼22E室  
电话：021-6436 0282  
传真：021-6436 0283

**广州办事处**

地址：广州市天河区林和西路167号  
威尼国际大厦907室  
电话：020-3877 8169  
传真：020-3877 8179

邮箱：info@jjindustries.com.cn

网址：www.jjindustries.com.cn

微信公众号：

