

GE-341 挡板式流量开关

GE-341 挡板式水流量开关, 整体采用不锈钢材质, 最高可承压 100bar, 无塑料接触液体的部件, 具有良好的耐腐蚀性能; 本产品本身采用了**本安型**感应开关, 另外还附加了**隔爆型**标准接线盒, 可用于燃气和粉尘防爆场所。产品有 CE 认证, 热销世界各地。可提供 SIL3 等级的产品 (需定制, 订购或者询价时单独说明)

GE-341 挡板式防爆流量开关能在危险场合提供十分可靠和稳定的重复开关设定。可以应用在要求本安或隔爆的危险场合, 用于自动保护设备和管道系统免受流量减少或断流所带来的损坏。GE-341 挡板式防爆流量开关可以广泛应用于石油化工等有危险的工况环境, 可以保护泵、发动机或其他设备免受低流量或断流所带来的损坏, 可以泵等设备的顺序操作, 可以自动启动辅助泵和发动机, 当冷却系统出现故障时, GE-341 挡板式防爆流量开关可以立即控制停止冷却发动机的工作。

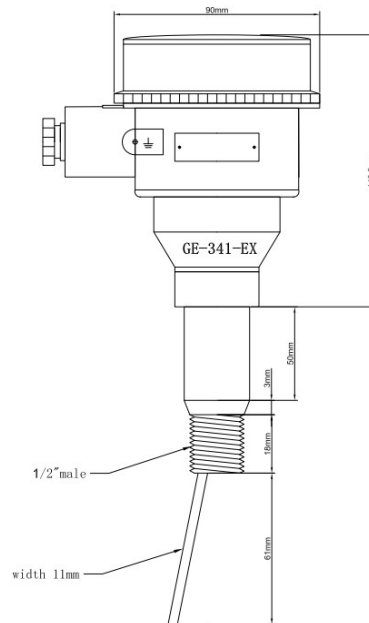

产品特点:

- * 防爆设计, 本安+隔爆
- * 适合各种大小的管径, 可定制不同动作值
- * 插入式设计, 方便用户自配管道
- * 不锈钢材质, 耐腐蚀

产品参数:

- * 工作温度: -20C ~ 95C
- * 最大耐压: 100bar, 可定制更大承压产品
- * 信号输出: 12- 24V DC SPST 单刀单掷 NO
- * 工作电压: DC12V DC24V DC36V
- * 工作介质: 水和油 (其他介质如海水等请在订货时说明)
- * 平均压力损失: 最大流量时 0.01bar

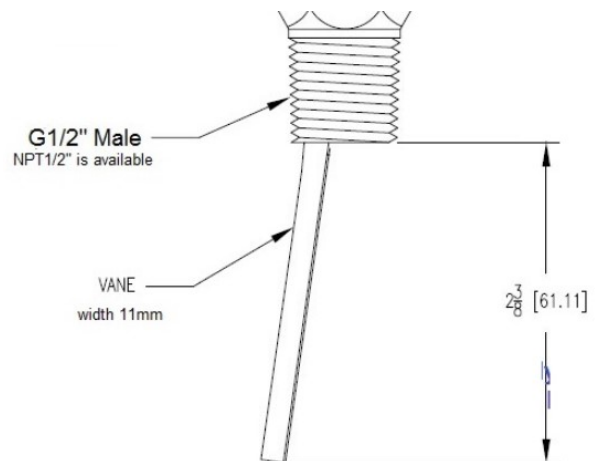

- * 安装方式: 管道需水平 或者水流向上流动
- * 适合管径: DN15~DN400
- * 防护等级: IP65
- * 防爆等级: Ex db II CT6 Gb ExtbIIIC T85℃
- * CE 认证流量开关

开关动作值:

本产品采用板簧+可裁剪挡片设计, 可根据用户需求进行定制动作值。用户如果管径较大, 可自行延长挡片。各种不同管径的具体动作值参考表格如下页所示, 仅供参考使用。插入到管道中的挡片有效长度短一些, 流量动作值就会大一些; 反之, 流量动作值就会小一些。如果需要不同的特殊设定值, 请详询。

动作值 SP1.0 L/min

管径	闭合	断开	备注
DN15	3.3	3	挡片长度有效地插入管道内的长度为管内径的 2/3. 大于 50 管径的动作值为 0.3 米/s
DN20	4.6	4.2	
DN25	7.3	7	
DN32	15	14.2	
DN40	25.3	24	
DN50	36	34.4	

动作值 SP1.5 L/min

管径	闭合	断开	备注
DN15	6.3	5.7	挡片长度有效地插入管道内的长度为管内径的 2/3. 大于 50 管径的动作值为 0.5 米/s
DN20	8.6	8.2	
DN25	12.3	11.5	
DN32	22.3	19.7	
DN40	36.2	30.5	
DN50	55.8	52.4	

动作值 SP2.0 L/min

管径	闭合	断开	备注
DN15	10.6	9.5	挡片长度有效地插入管道内的长度为管内径的 2/3. 大于 50 管径的动作值为 1.0 米/s
DN20	18.8	16.5	
DN25	30.5	28.2	
DN32	49.5	45.4	
DN40	75.36	60.5	
DN50	120	112	

动作值 SP2.5 L/min

管径	闭合	断开	备注
DN15	18.5	15.4	挡片长度有效地插入管道内的长度为管内径的 2/3. 大于 50 管径的动作值为 1.6 米/s
DN20	32.3	29.5	
DN25	50.6	44.2	
DN32	82	75	
DN40	130	116	
DN50	200	185	

选型表格:

型号	信号	管径		描述
GE-341				不锈钢挡板式
	SSNO			SPST 常开信号
		010		适用于 1/2 管道
		020		适用于 3/4 管道
		030		适用于 1" 管道
		040		适用于 1+1/2" 管道
		050		适用于 2" 管道
		N/A		其他规格
			ExdIICT6	防爆产品, 如不需要则不选
				*** L/Hr 设定值特殊要求, 如无, 可不选

备注: 本产品为定制型产品, 可根据用户需求加配各类三通管道, 也可只提供插入式产品。

公司简介:

“香港艾伊特”是一家具有悠久历史的香港本土品牌, 源自于美国迈阿密的 AYT 公司, 2006 年自迈阿密将其厂房迁移于香港葵涌工业园内, 拥有 ISO9001 质量体系认证、ISO14001 环保体系、OHSAS18001 健康安全体系认证, 以及欧盟 CE 品质认证、ATEX 防爆认证, HKQC 香港品质认证等产品质量认证, 其实力远非大陆一般生产厂家可比, 其产品早已常年远销欧美及东南亚各国。

公司主要从事流体控制产品与压力控制产品研发、生产、销售为一体的综合性公司。公司主要产品有流量开关、压力开关、差压开关、差压变送器、微差压传感器、风速传感器等产品。

香港艾伊特主要优势是专注于流量与压力方面的测控仪器, 可根据用户需要进行特殊的定制加工, 满足用户的各种特殊需求。