



FP600 - YG15

防爆分装泵

20.09.D96000

产 品 规 格 书

常州普瑞流体技术有限公司
Changzhou Prefluid Technology Co.,Ltd.

概览

产品编码	20.09.D96000
标准配置	驱动器防爆电机驱动
	泵头YG15
型号	FP600-YG15
泵头配件	所配软管应配备对应的管卡件
适用软管	13#、14#、19#、16#、25#、17#
流量范围	0.2 - 1272ml/min



产品特点

- 采用防爆电机驱动，动力强劲
- 无极调速 正反转可逆
- 高防护等级 主要用于易燃易爆等工业场所

外形尺寸图

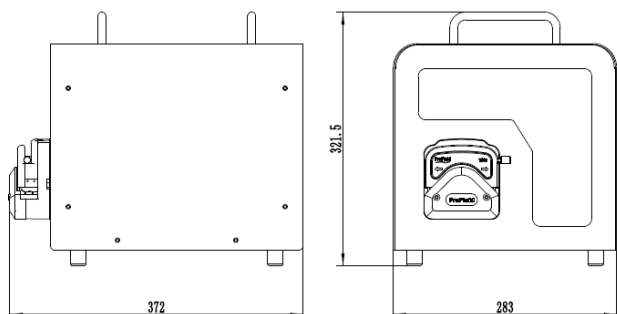

泵头外形尺寸

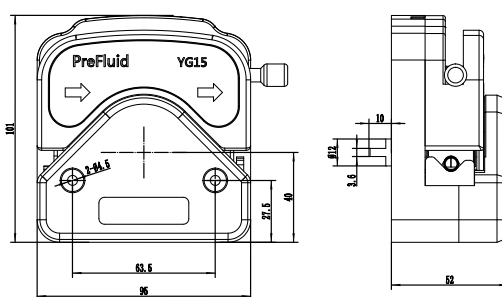

电机外形尺寸

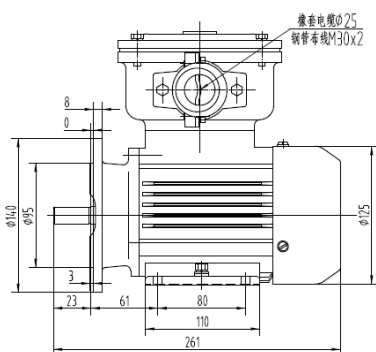

变频器



技术参数

型号	FP600-YG15
转速范围	0.1-600rpm
调速方式	变频器调速
工作电压	三相380V
功耗	0.2KW
防爆等级	ExdIIBT4
防护等级	IP55

YG15流量曲线图

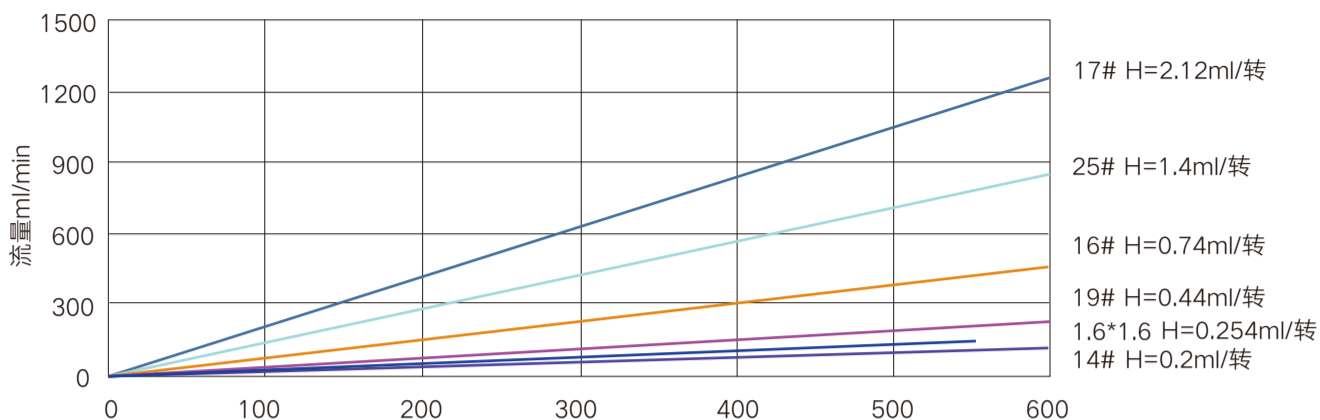

YG15压力曲线图

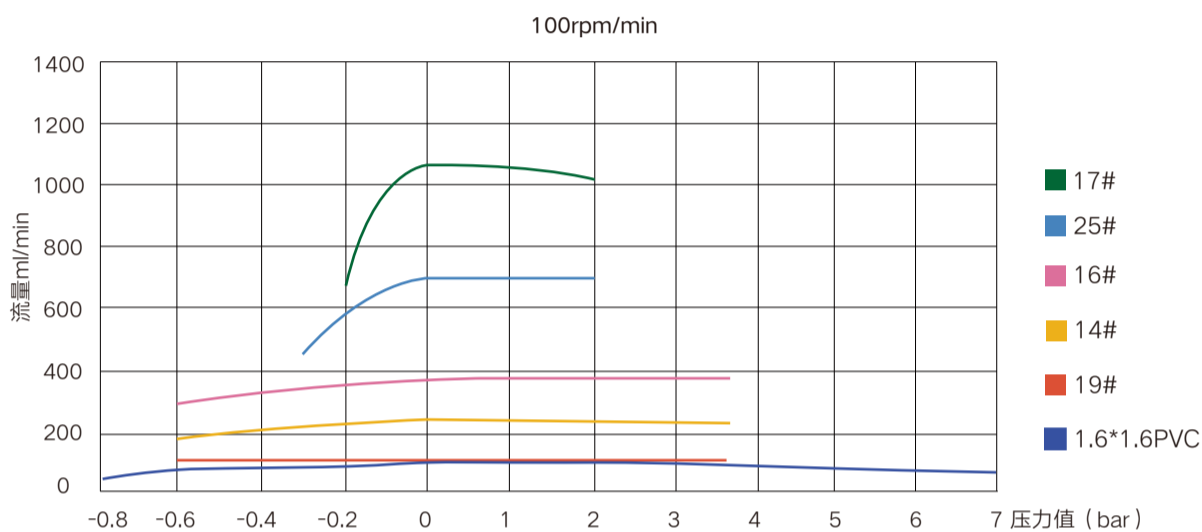

泵头解析图

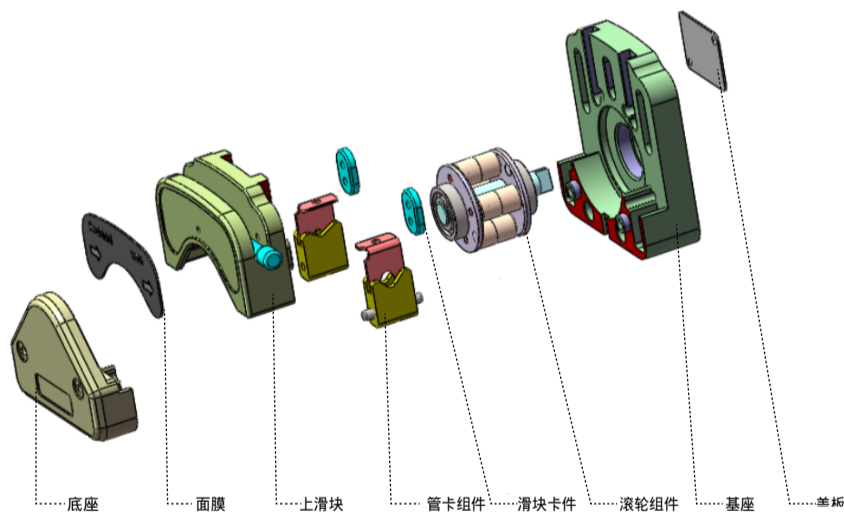

卡管方式



电话: 400-111-0186 +86 519 85118863 传真: +86 519 85133860

邮箱: pump@prefluid.com

地址: 常州新北区薛家镇富强路8号