

THE ORION 250s

精密微焊接技术



MADE IN THE USA

ORION 250s

您需要的精密焊接技术!



优点: 节约时间

The Orion 250s是理想的焊接工具，每个金属匠都应该有。节省时间做简单或复杂的工作，如对接接头、填充孔隙、添加金属、连接不同尺寸的零件、熔化不同的金属或任何其他应用程序。使用这个易于使用的系统可以节省时间并提高效率!



技术: 它是如何工作的

电能--等离子体放电:

脉冲电弧焊利用电能产生等离子体放电。高温等离子体反过来使金属在一个小的点熔化。这个过程在毫秒内完成。该工艺干净，可控性强，非常适合贵金属和非贵金属上复杂而微小的焊接应用! 也可以添加填充金属，以形成接缝，形成牢固可靠的焊缝。

二合一组合:

The Orion是一个脉冲弧焊和一个电容放电电阻焊机。这种能力的结合允许无限的创造性的可能性。在其定位模式下，Orion可用于在焊接或焊接前临时定位零件。在脉冲电弧模式下，Orion可以用来进行永久焊接，添加金属，并做各种其他惊人的和节省时间的应用

MADE IN THE USA

特征: 为什么买 Orion 250s?

精度和功率:

你可以微调 Orion 250s 获得完美的焊接。最低能量可调到1焦耳 (Ws) 。或者, 你可能需要250焦耳的能量, 这将给你大约3.5毫米的焊点大小。这些功率设置可按0.20瓦的增量进行调整。

点火设置:

通过确定电极何时释放焊缝来延长电极的寿命。这样可以防止电极失火和粘在工件上。反过来, 你花更多的时间焊接和更少的时间锐化电极。

焊接速度模式

控制系统的速度。选择两种模式中的一种-单次 (1次焊接速度/秒) 或快速 (最多5次焊接速度/秒), 并将工作速度保持在您想要的速度, 而不是焊机指定的速度。

全触摸屏:

触摸屏让您完全可以控制焊机与一个易于使用的界面。没有旋钮或拨号盘, 只需一触式就可以访问您所需的一切, 包括教学视频和文档的多媒体页面。这使我们的焊机直观的使用和易于升级的功能, 因为它们是可自己更新的软件。

最高质量标准:

当您购买 Orion 250s, 要有信心知道它的设计、生产和组装都符合业内最高的质量标准换句话说, 这是您能买到的最好的。

卓越的客户服:

在销售之前、期间和之后, 我们希望成为您未来几年的资源。我们保证与我们公司的每一次互动都会礼貌友好地回答您的问题或以任何方式提供帮助。

MADE IN THE USA

应用: 它能做什么?



- 空心件
- 缝焊
- 电子元件
- 添加金属
- 填充孔隙
- 小电线
- 连接单独的部件

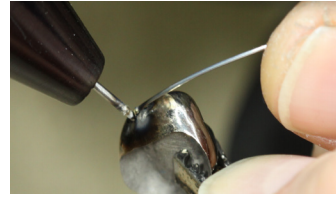
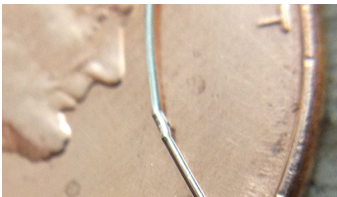

- 焊接异种金属
- 小零件
- 牙科实验室修复
- 珠宝修复
- 眼镜修理
- 模具和模具维修



THE ORION 接口: 轻易焊接模式

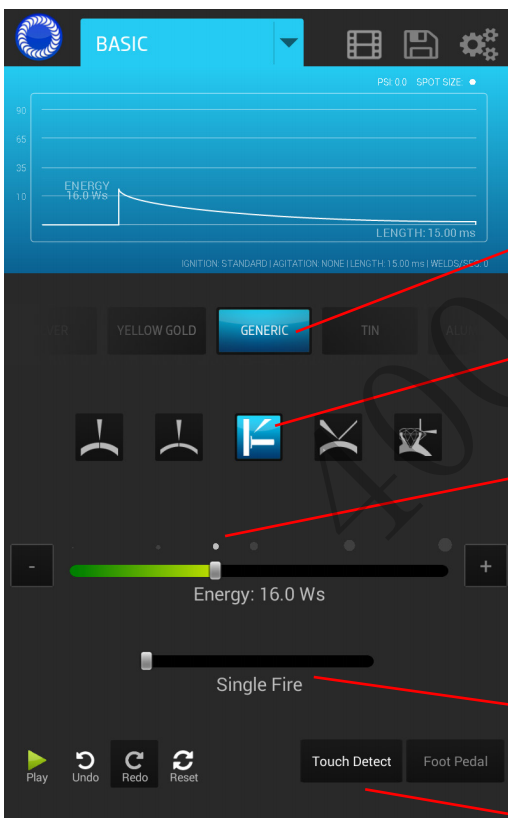

基本屏幕:

无论您是脉冲电弧焊专家还是第一次做,我们都开发了一个简单直观、循序渐进的系统,供您在焊接时遵循。

Step 1:

选择您需要焊接的金属

Step 2:

选择要执行的应用程序类型

Step 3:

选择您需要的功率.如果不能确定功率的范围?您可以查看电源条上方的焊点尺寸指示器作为参考*从基本屏幕上, the Orion 250s 将在您上下移动功率时自动更改焊接时间

Step 4:

选择焊接速度

Step 5:

选择触摸检测或脚踏板

MADE IN THE USA

TECH SPECS

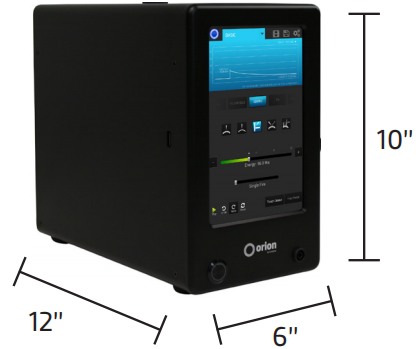
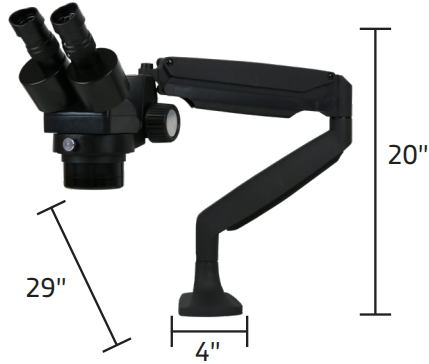

Footprint (L x W x H) 1-29" x 4" x 1-20"

Orion 250s Pulse Arc and Resistance Welder	
焊接模式	4 (nano, micro, ultra, tack)
预编程金属设置	11
可自定义的保存设置	50 (25 Arc & 25 Tack)
语言	20 +
显示屏	8英寸电容式10点触摸屏
能量(Ws)	1-250 Ws
开关电源	110/240VAC (自动保护)
焊点直径	0.5 - 4.5mm
尺寸(L x W x H)	12" x 6" x 10" (30.5 x 15.2 x 25.4cm)
重量	20 lbs (9 kg)
立体显微镜放大倍数	5x



CE TESTED AND CERTIFIED

Welder tested for electrostatic discharge immunity up to 2kV for CE compliance

2 YEAR WARRANTY

MADE IN THE USA