

高压灭菌装置

标准产品

最高压力	7,000 bar
最高温度	80°C
高压灭菌釜	70 ml

选项

	10,000 bar
	120°C
	100 ml

不改变产品温度下，对药物及天然产物进行超高压灭菌

优势

- 无产品的热降解
- 不改变维生素含量
- 保留天然的口感
- 保留天然的味道和颜色

特点

- 压力和产品温度的数字显示
- 手动快速开关
- 带加热/冷却套的大容量灭菌釜
- 插入式提篮

选项

- 多容器的设计
- 2级增压
- 带窗口的灭菌室
- 数据采集系统
- PLC 用于过程控制和批文件处理

应用

- 食品的灭菌
- 天然产物的灭菌
- 微生物灭活
- 酶灭菌

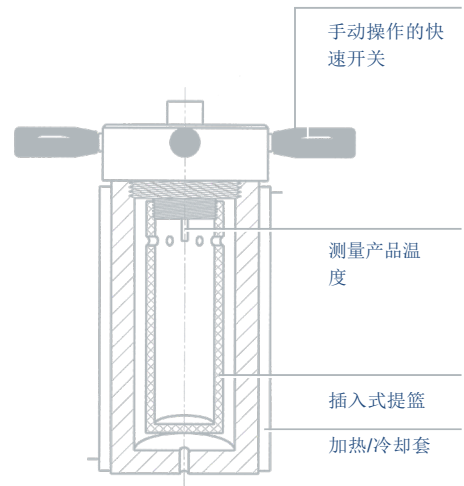

灭菌室的原理



高压灭菌试验装置，配备两个增压器以提升压力（德国）。灭菌室（100ml）配有可手动操作的快开关和插入式提篮。可以加热和冷却，可以测量和显示内部温度

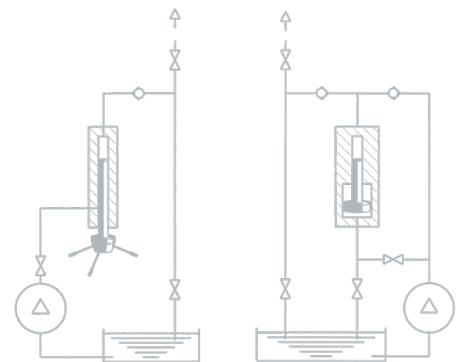

带手泵的台式灭菌系统的流程图

带增压器的灭菌系统的流程图 (7,000 or 10,000 bar).