

---

## AutoQG 300XYZ

### 手自一体全自动切割机

---

#### 仪器资料

苏州费马科仪自动化技术有限公司  
Suzhou FEMA Test-tech co.,ltd



手自一体全自动切割机 AutoQG 300XYZ

AutoQG 300XYZ 系列高性能立式手自一体全自动切割机，采用模块化设计理念，集先进的机械结构、控制技术和精密切割技术于一体，拥有优秀的可视性和极佳的灵活性，动力强，切割效率高。8 英寸彩色触摸屏加三轴操纵杆帮助用户轻松实现对机器的操作。该机器适用于切割各种黑色金属、有色金属、热处理件、锻件、半导体、晶体、陶瓷、和岩石等样品。设备配有多种夹具，可切割不规则形状的工件，是企业和科研院校理想的切割设备。

## 一、产品特点

- 标配高扭矩大功率伺服电机及无级变速控制系统，动力强，效率高；
- 智能进给，自动监控切割力大小，切割遇阻，自动降低进给速度，阻力解除，可自动恢复至设定速度；
- 手动进给，垂直进给，水平进给，直线进给，脉冲进给等多种切割方式可选；
- 8 寸彩色高清触摸屏，操作直观，简单易用；
- 三轴工业操纵杆，快速、慢速和微调三级速度控制，轻松操作；
- 施耐德电器，低压控制，安全可靠；
- 标配电子刹车，安全可靠；
- 内置高亮度长寿命 LED 照明灯，方便观察；
- 静电喷涂高强度铝合金铸造底座，机身稳定，永不生锈；
- 304 不锈钢和铝合金 T 型槽工作台，耐腐蚀，易更换夹具；另有多种夹具可选，扩展切割能力；
- 304 不锈钢快速夹具，操作便捷，耐腐蚀，寿命长；
- 静电喷涂 304 不锈钢外壳，耐腐蚀，寿命长；
- 高强度整体成型复合材料切割室，永不生锈；
- 移动式大容量塑料循环水箱，便于清理；
- 高效循环冷却系统，降低样品烧伤风险；
- 独立高压冲洗系统，方便清洗切割室；
- 自动/手动切片功能，方便将样品切割成不同厚度的切片；

## 二、技术参数

产品名称	AutoQG 300XYZ
Y 向进给	自动
Z 向进给	自动
X 向进给	自动
切割方式	手动，自动（垂直，直线，脉冲）
切割片(mm)	300*32*1.8
主轴转速(rpm)	500-3000
工作台尺寸(WxD,mm)	350*260
冷却方式	外置塑料循环水箱
功率	3.0KW
电源	单相 220V/三相 380V
<b>附件</b>	
金刚石切割片	○
碳化硅切割片	○

树脂切割片	●
304 不锈钢快速夹具	○
垂直夹具	●
激光定位	○
塑料冷却水箱	○
强磁过滤水箱	●
切削液	●
排气系统	○
立式工作桌	●

●标配 ○选配

### 三、外观尺寸示意图

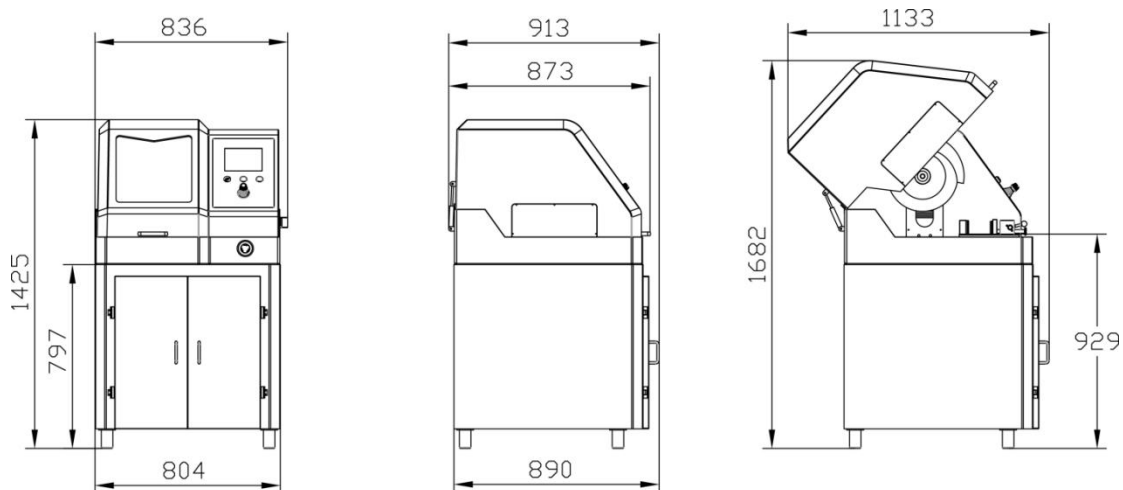

#### 四、平台进给切割过程

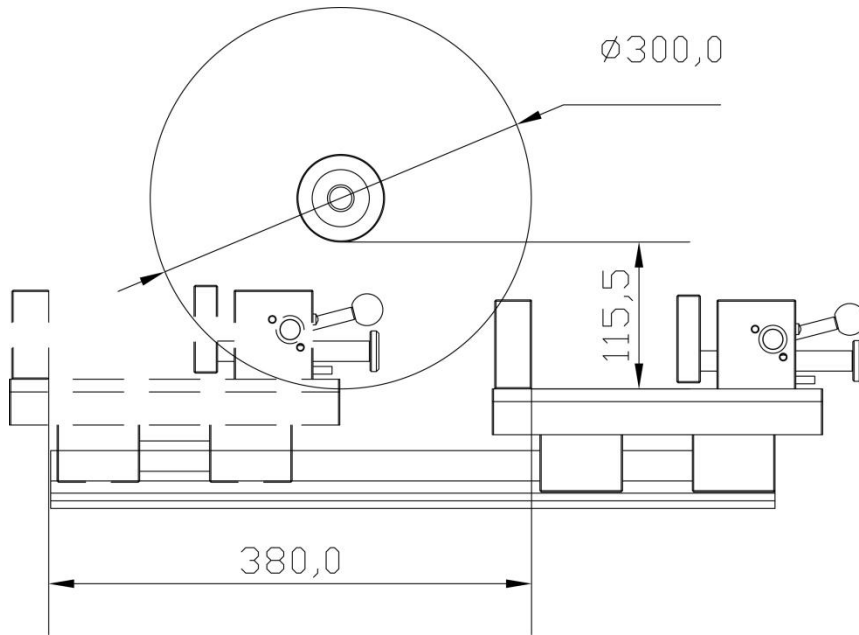

#### 五、切割能力

高度(mm)

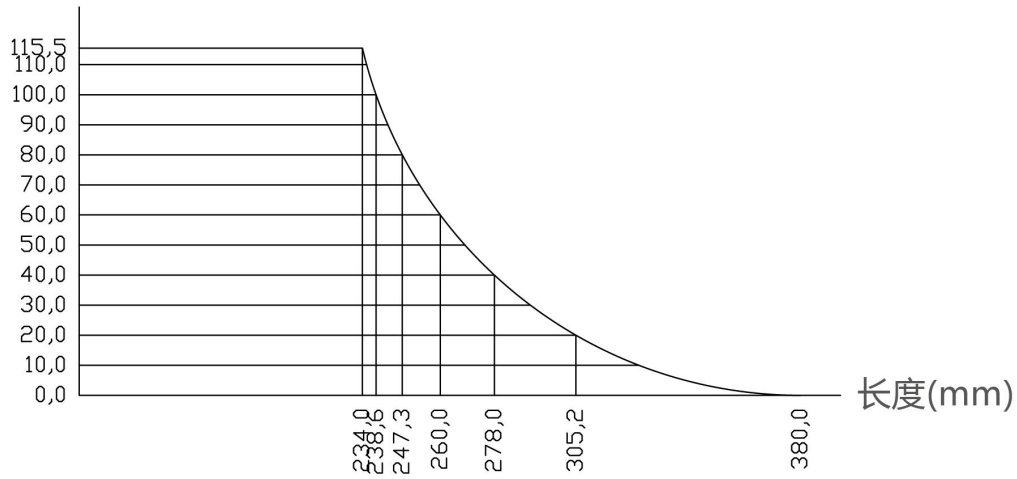

## 六、产品细节

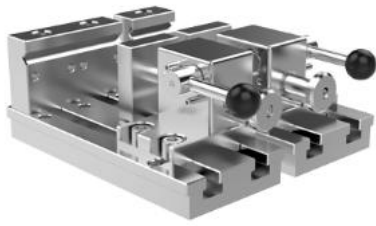

不锈钢快速夹具



垂直夹具



塑料循环冷却水箱

## 七、配套耗材



树脂切割片



润滑防锈切削液