

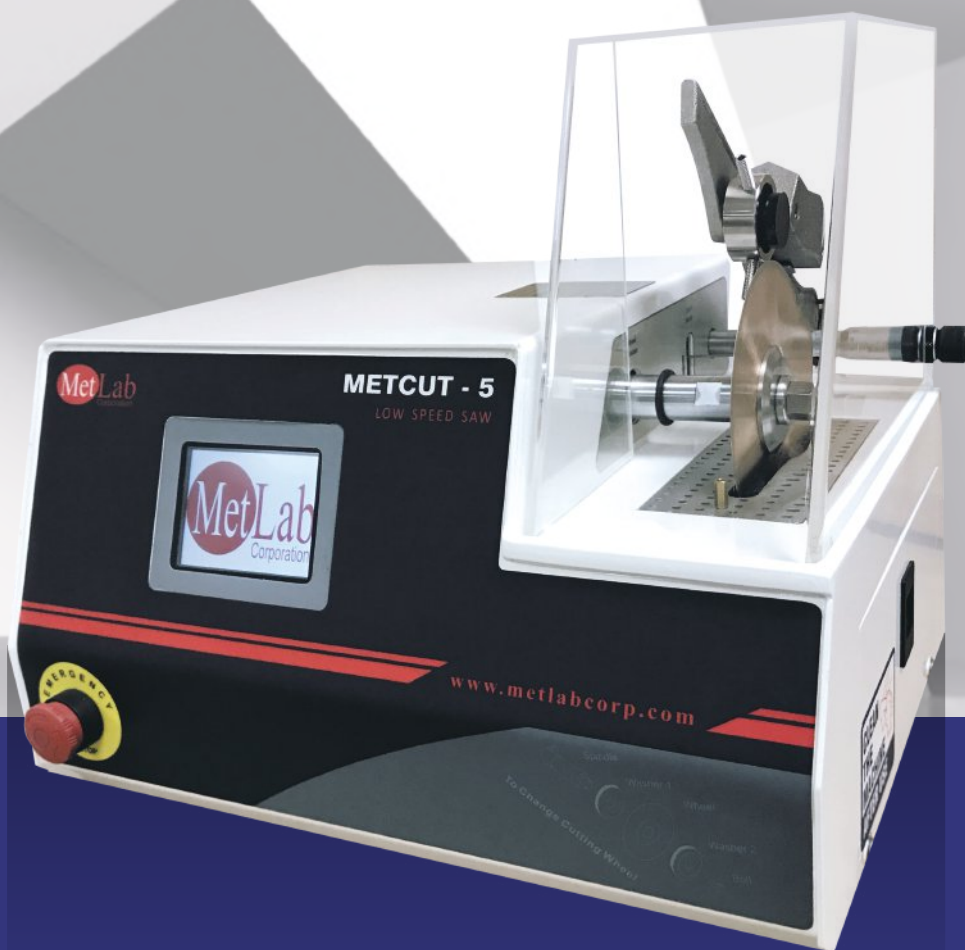

FOR ALL YOUR METALLOGRAPHIC  
NEEDS SINCE 1968

# 低速精密切割机 METCUT-5



**QMAXIS 中国总代理** 可脉检测 (南京) 有限公司  
QMAXIS Testing (Nanjing) Ltd.



欢迎光临中心实验室体验

## 低速精密切割机METCUT-5

- METCUT-5是一款经济节约型的低速精密切割机，切割片直径3in-5in
- 低速运行的刀片使所有类型的材料的切割变得更容易
- 重力进给直切，可重复
- 样品损伤小是该机型的特点
- 操作简单、方便
- 应急开关醒目，随时关机，防止误操作
- 先进的触摸屏，清晰，人性化
- 透明防护罩，可拆卸使用
- 内置可移动的冷却液槽
- 法兰、夹具多样，满足各种材料切割
- 手动磨刀，更灵活、方便
- 机身精巧，占用空间小
- 防锈铝材结构，经久耐用
- 特别适合切割小的、软的、脆的、异形的金属材料、复合材料、塑料、电子元器件、生物材料、陶瓷、水泥、岩矿等材料，也常用于薄片样品制备

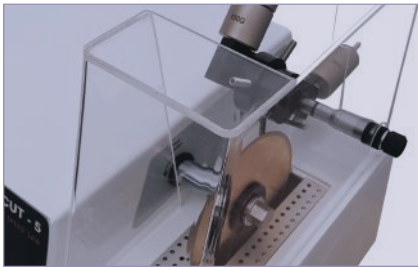

重力进给

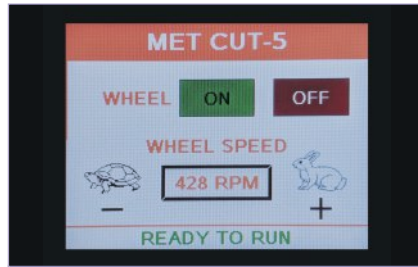

控制面板

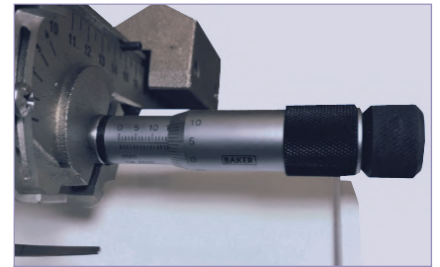

测微计



内置可移动的冷却液槽



醒目的应急开关



随机附件



## 低速精密切割机METCUT-5技术参数

电源	220V, 单相, 50Hz
电机功率	100W
切割能力	30mm
切割片直径	3in-5in(76mm-127mm)
轴心孔径	0.5in(12.7mm)
切割片转速	60-600rpm/min, 可调, 无级变速
切割方式	重力进给直切
配重加载	0-450g
测微计进给	0-25mm
定位精确度	0.01mm
冷却液槽	内置可移动的冷却液槽
显示屏	触摸屏
尺寸 (W×D×H)	387×333×365mm
重量	28kg

## 低速精密切割机METCUT-5订货信息

产品编号	产品描述
50 01	低速精密切割机METCUT-5

## 低速精密切割机METCUT-5标准配置

产品编号	产品描述	单位	数量
GR 0400	单鞍夹具	个	1
GR 0401	双鞍夹具 (用于棒材和管材样品)	个	1
GR 0403	用于异形样品的夹具	个	1
GR 0431	用于夹持5mm-20mm样品的水滴状夹具	个	1
GR 0434	用于夹持圆形和镶嵌的样品的夹具, 最大40mm	个	1
CW-4	配重	套	1
CF-138	法兰 1.38in(35mm)	对	1
CF-250	法兰 2.5in(64mm)	对	1
CS-1	磨石	块	1

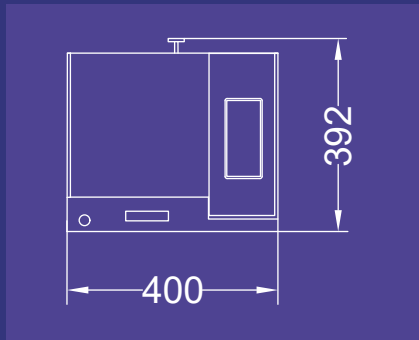

# QMAXIS

可脉检测(南京)有限公司  
QMAXIS Testing (Nanjing) Ltd.

手机: 186-0255-6086 微信: 18602556086  
电话: 025-8776-3131 传真: 025-8662-3131  
邮箱: info@qmaxis.cn 网址: www.qmaxis.cn

