



FOR ALL YOUR METALLOGRAPHIC
NEEDS SINCE 1968

落地式手动砂轮切割机 METCUT-12



QMAXIS 中国总代理 可脉检测 (南京) 有限公司
QMAXIS Testing (Nanjing) Ltd.



欢迎光临中心实验室体验

落地式手动砂轮切割机METCUT-12

- METCUT-12是一款经济实用型的手动砂轮切割机，切割片直径12in
- 控制面板位置和方向可调节
- 切割室、控制系统、循环水箱分区组合，使各个功能区最大化，检修也更方便
- 防护罩的限位锁定装置确保操作安全
- 防护罩可以开启90度，方便各种操作
- 60度角钢化玻璃视窗可使视线正对切割室
- LED照明确保切割室清晰、明亮
- 超大T型槽工作台防腐处理，空间宽敞
- 各种夹具满足不同形状试样的固定
- 符合人体工学的操作手柄设计

- 电子刹车装置
- 过载电源保护
- 控制面板协助监测切割力大小，防止过载烧伤样品
- 大型样品的侧面开口
- 4个大流量的冷却液喷嘴可独立调节方向
- 内壁环氧树脂涂层易于清洗，防腐蚀
- 内置独立的清洗水管及喷嘴可全方位清洗
- 排水口有磁性碎屑收集装置
- 100L带滚轮的冷却循环水箱，三级过滤，冷却液循环速率63L/min，冷却能力出众
- 防腐处理的全金属机身满足各种工况



12mmT型槽工作台



独立的电气单元



切割电机位置固定装置



配有磁性碎屑收集装置的排水口



切割室防腐涂层处理



控制面板



4个冷却液喷嘴及1个清洗喷嘴

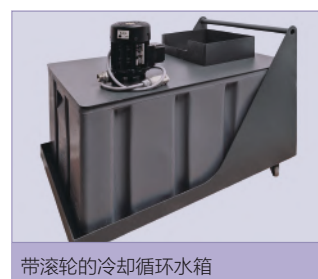

带滚轮的冷却循环水箱



随机附件



落地式手动砂轮切割机METCUT-12技术参数

| | |
|--------------|-----------------------------------|
| 电源 | 380V, 三相, 50Hz |
| 电机功率 | 5Hp(3.675kW) |
| 电流 | 17A |
| 切割能力 | 110mm |
| 切割片直径 | 最大12in(305mm) |
| 轴心孔径 | 1.25in(32mm) |
| 切割片转速 | 2800rpm/min |
| 操作方式 | Z轴手动直切, Y轴手轮进给纵向切割, X轴手动切割平台 (选配) |
| Y轴进给率及行程 | 进给率5mm, 行程250mm |
| T型槽尺寸 | 12mm |
| 工作台尺寸 (W×D) | 302×267mm |
| 排水口 | 配有磁性碎屑收集装置 |
| 冷却循环水箱 | 26gal (100L), 带滚轮, 三级过滤 |
| 冷却水循环速率 | 63L/min |
| 水箱尺寸 (W×D×H) | 508×781×660mm |
| 照明 | LED |
| 负载显示 | 安培表 |
| 尺寸 (W×D×H) | 1092×876×1422mm, 开仓H1824mm |
| 重量 | 329kg |

落地式手动砂轮切割机METCUT-12订货信息

| 产品编号 | 产品描述 |
|----------|---------------------------------|
| 50 03 | 落地式手动砂轮切割机METCUT-12 |
| 50 02-LV | 左手夹具, 最大开口84mm |
| 50 02-RV | 右手夹具, 最大开口84mm |
| 15 01 | 快速夹具, 最大提升高度90mm |
| 15 02 | 快速夹具, 最大提升高度115mm |
| 50 03-RT | 冷却循环水箱, 26gal (100L), 带滚轮, 三级过滤 |



三级过滤的循环水箱入水口



第一级过滤网



第二级、第三级过滤板

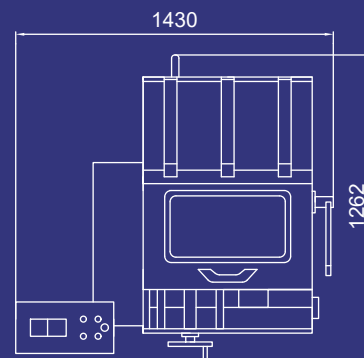

QMAXIS

可脉检测(南京)有限公司
QMAXIS Testing (Nanjing) Ltd.

手机: 186-0255-6086 微信: 18602556086
电话: 025-8776-3131 传真: 025-8662-3131
邮箱: info@qmaxis.cn 网址: www.qmaxis.cn

