

## 全自动磨抛机 AutoMP GP-2A

AutoMP GP-2A 双盘全自动磨抛机，是集金相试样预磨、研磨和抛光等多功能于一体，动力强，噪音低，坚固耐用。配有全自动磨抛头，大幅降低人工劳动强度，操作简单，是企业和科研院校理想的研磨抛光机。



## 产品特点

- 一机多用。一机实现金相试样的粗磨，精磨，粗抛和精抛的全过程，显著节约设备成本，是企业和科研院校理想的制样设备。
- 无级调速。磨抛机专用变频调速控制系统，用户可自定义三个常用速度，可以设定时间，自动停机。
- 高效低噪音电机及控制系统，设备运行可靠安静
- 精细研磨和表面处理的工作盘，确保试样表面平整
- 单点气动加载，无需假试样
- 铸铝底盘，设备运行稳定可靠
- 整体成型的高强度复合材料外壳，坚固耐用，永不生锈

## 产品尺寸图

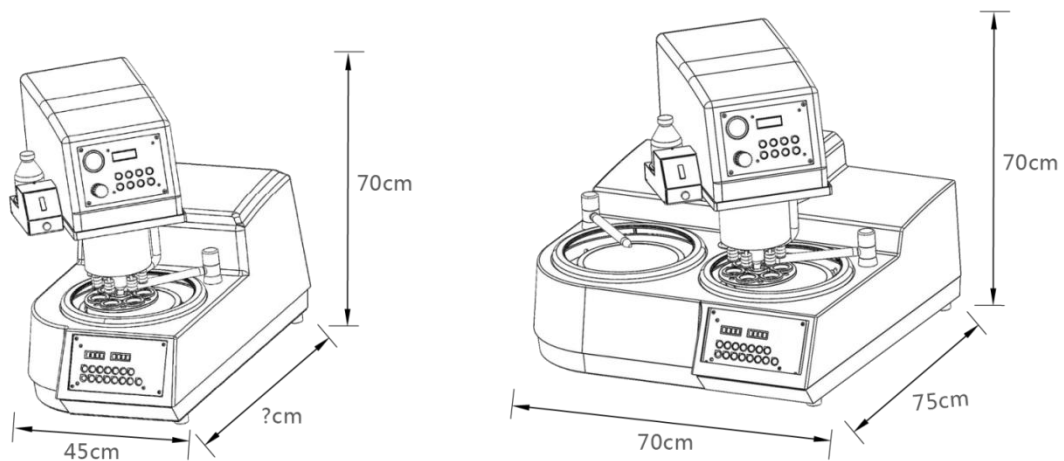

## 技术参数

产品名称	AutoMP GP-2A
工作盘直径(mm)	○203 ●254
工作盘转速(rpm)	100-1000rpm, 其他可定制
工作盘数量	2
(磨抛机)电机功率	550W
磨抛头转速(rpm)	50-200
样品直径(mm)	Φ30x6 个, 其他定制
加压方式	单点气动
(磨抛头)电机功率	90W
电源	220V
冷却水/水箱	需要
气源	需要
砂纸	●
砂纸扣圈	●
防水圈、防尘盖	●
抛光布	●
金刚石磨盘	○
背胶磁性盘	○
磁性防粘盘	○
金刚石喷雾剂	○
金刚石悬浮液	○
金刚石研磨膏	○
氧化铝抛光粉	○
氧化铝悬浮液	○
二氧化硅悬浮液	○

●标配 ○选配

## 产品细节

### 插拔式万向水龙头



### 多种样品夹具可选，可定制（选配）



### 触摸屏（选配）



### 磁性磨抛系统（选配）

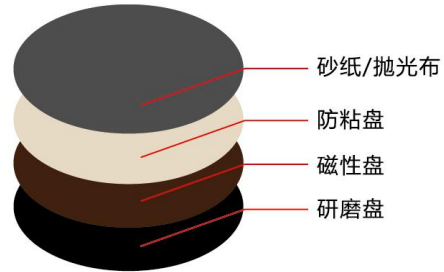

### 磨抛耗材



### 磨抛机循环过滤水箱（选配）

