



FOR ALL YOUR METALLOGRAPHIC
NEEDS SINCE 1968

落地式自动砂轮切割机 METCUT-12A



QMAXIS 中国总代理 可脉检测 (南京) 有限公司
QMAXIS Testing (Nanjing) Ltd.



欢迎光临中心实验室体验

落地式自动砂轮切割机METCUT-12A

- METCUT-12A是一款经济实用型的自动砂轮切割机，支持手动，切割片直径12in
- 触摸屏控制面板，可存储99个程序
- 控制面板位置和方向可调节
- 切割室、控制系统、循环水箱分区组合，使各个功能区最大化，检修也更方便
- 防护罩的限位锁定装置确保操作安全
- 防护罩可以开启90度，方便各种操作
- 60度角钢化玻璃视窗可使视线正对切割室
- LED照明确保切割室清晰、明亮
- 超大T型槽工作台防腐处理，空间宽敞
- 各种夹具满足不同形状试样的固定
- 符合人体工学的操作手柄设计

- 电子刹车装置
- 过载电源保护
- 大型样品的侧面开口
- 4个大流量的冷却液喷嘴可独立调节方向
- 内壁环氧树脂涂层易于清洗，防腐蚀
- 内置独立的清洗水管及喷嘴可全方位清洗
- 排水口有磁性碎屑收集装置
- 100L带滚轮的冷却循环水箱，三级过滤，冷却水循环速率63L/min，冷却能力出众
- 防腐处理的全金属机身满足各种工况
- 激光定位装置，可定制
- 是常规实验室经济的配置方案，手动/自动一机全覆盖



12mmT型槽工作台



4个可独立调节的冷却液喷嘴



内置式清洗水管及喷嘴



配有磁性碎屑收集装置的排水口



明亮宽敞的切割室



触摸屏控制面板



防护罩左、右安全锁



独立的带滚轮循环水箱单元



随机附件

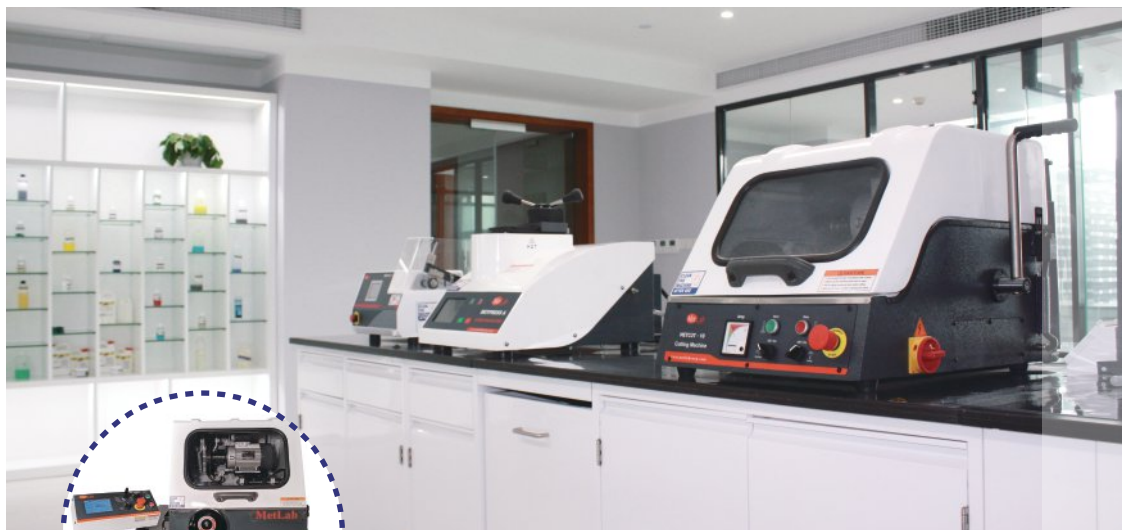

落地式自动砂轮切割机METCUT-12A技术参数

电源	380V, 三相, 50Hz
电机功率	5Hp(3.675kW)
电流	17A
切割能力	110mm
切割片直径	最大12in(305mm)
轴心孔径	1.25in(32mm)
切割片转速	2800rpm/min
操作方式	Z轴手动直切; Y轴自动切割有三种模式: 直切式/阶梯式/脉冲式; X轴手动切割平台 (选配)
Y轴进给率及行程	进给率0.01-8mm/sec, 行程250mm
T型槽尺寸	12mm
工作台尺寸 (W×D)	302×267mm
排水口	配有磁性碎屑收集装置
冷却循环水箱	26gal (100L), 带滚轮, 三级过滤
冷却水循环速率	63L/min
水箱尺寸 (W×D×H)	508×781×660mm
照明	LED
控制面板	触摸屏, 可存储99个程序
尺寸 (W×D×H)	1430×1180×1430mm, 开仓H1824mm
重量	648kg

落地式自动砂轮切割机METCUT-12A订货信息

产品编号	产品描述
50 04	落地式自动砂轮切割机METCUT-12A
50 02-LV	左手夹具, 最大开口84mm
50 02-RV	右手夹具, 最大开口84mm
15 01	快速夹具, 最大提升高度90mm
15 02	快速夹具, 最大提升高度115mm
50 04-RT	冷却循环水箱, 26gal (100L), 带滚轮, 三级过滤



三级过滤的循环水箱入水口



第一级过滤网



第二级、第三级过滤板

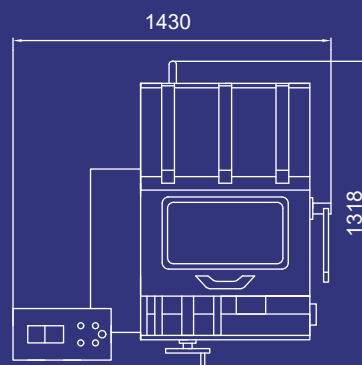

QMAXIS

可脉检测(南京)有限公司
QMAXIS Testing (Nanjing) Ltd.

手机: 186-0255-6086 微信: 18602556086
电话: 025-8776-3131 传真: 025-8662-3131
邮箱: info@qmaxis.cn 网址: www.qmaxis.cn

