



FOR ALL YOUR METALLOGRAPHIC
NEEDS SINCE 1968

自动研磨抛光机 METPOL-A



QMAXIS 中国总代理 可脉检测 (南京) 有限公司
QMAXIS Testing (Nanjing) Ltd.



欢迎光临中心实验室体验

自动研磨抛光机METPOL-A

- METPOL - A是一款全自动研磨抛光机，可以使用手动模式
- 超大彩色触摸屏，清晰，易于操作
- 可以预设/存储5组*12个步骤/组的程序，方便多种材料的研究
- 动力头可气动限位设定，在自动模式下，使砂纸、抛光布的利用率最大化
- 磨盘转速可调，转向可顺时针或逆时针
- 动力头转速可调，转向可顺时针或逆时针
- 研磨、抛光后动力头可自动复位
- 冷却水喷嘴可转向、可伸缩
- 兼容自动给液系统，自动给液系统有抛光液回流功能，防止给液管堵塞
- 简洁、方便的排水系统
- 卡具可卡持6个样品，最大直径40mm
- 防腐处理的碗型内衬
- 防腐处理的钢体机身，坚固耐用
- 自带防溅罩、防尘盖、砂纸卡箍



六孔单点力卡具



控制面板

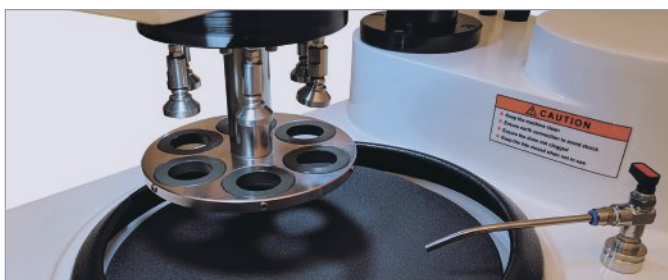

可伸缩水管及喷嘴



随机附件



自动研磨抛光机METPOL-A技术参数

磨盘尺寸	10in(254mm), 12in(305mm), 单盘
电源	220V, 单相, 50Hz
磨盘电机功率	1Hp(735W)
动力头电机功率	0.5Hp(370W)
磨盘/动力头转向	顺时针或逆时针, 可调
磨盘转速	手动10-600rpm/min, 自动10-700rpm/min, 可调
动力头转速	30-150rpm/min, 可调
动力头加载力值	单点力: 10N-90N
加载模式	气动
升降模式	电动, 限位控制
样品卡持能力	6个
压缩空气压力	1-4bar, 可调
进气口尺寸	8mm
上水口尺寸	8mm
下水口尺寸	内径32mm
显示屏	对角线5.5in彩色触摸屏
预设程序	5组, 每组12个步骤
自动给液系统	3个抛光液+1个冷却液
卡具尺寸	in: 1、1.25、1.5; mm: 25、30、40, 变径环调节
尺寸 (W×D×H)	470×787×508mm
重量	104kg

自动研磨抛光机METPOL-A订货信息

产品编号	产品描述
37 03-A-10	10in自动研磨抛光机METPOL-A
37 03-A-12	12in自动研磨抛光机METPOL-A
37 03-AD	自动给液系统
37 03-A-SH	单点力卡具 6 x 40mm
37 03-A-DR	变径环 1in, 1.25in, 1.5in, 25mm, 30mm可选
GPA-10	10in工作铝盘
GPM-10	10in磁性盘
GPI-10	10in铁盘
GPR-10	10in橡胶盘
GPA-12	12in工作铝盘
GPM-12	12in磁性盘
GPI-12	12in铁盘
GPR-12	12in橡胶盘

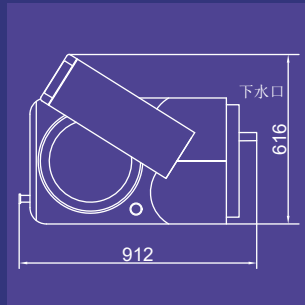

QMAXIS

可脉检测(南京)有限公司
QMAXIS Testing (Nanjing) Ltd.

手机: 186-0255-6086 微信: 18602556086
电话: 025-8776-3131 传真: 025-8662-3131
邮箱: info@qmaxis.cn 网址: www.qmaxis.cn

