



## CCT 循环腐蚀检测箱

用于满足环境检测要求。

[www.cw-spec.com](http://www.cw-spec.com)

C&W 循环腐蚀检测箱 (CCT) 在设计上完全可以满足现代工业所要求的精确环境检测条件。其可靠性、易操作性和坚固的结构得到了广大客户的认可, 设备已广泛应用到了全球各类重要行业, 包括汽车制造、油漆、塑料、包装、电子、航空航天、军事和海洋工业等。

这种开创性的设计已经使 C&W 成为了英国加速腐蚀和环境检测箱制造行业中的翘楚企业。



压缩空气饱和自动自充式加湿器系统。



高湿度内部加湿系统, 98% RH, 带自动液位控制装置。

## 操作模式

C&W CCT 箱多种环境检测条件, 包括:

- ✓ 常规盐沫/盐雾。
- ✓ 高湿度, 98% RH, 恒定或循环温度。
- ✓ 干热 - 环境温度为 70° C。
- ✓ 暂停和加强功能。
- ✓ 空气净化循环。
- ✓ 强制通风。
- ✓ 环境温度为 55° C +/- 1° C。

## 优化操作

正常的腐蚀检测都要求最小检测结果波动状态之间能够快速完成过渡。对于 C&W 的 CCT 箱来说, 此类标准可以通过以下各项得到保证:

- ✓ 干/湿空气设施。
- ✓ 精密的喷雾器, 确保盐雾均匀分布, 腔盒内集雾率精确。
- ✓ 可调水温控制, 数字显示。
- ✓ 过热和低水位保护装置
- ✓ 易于注液和消毒, 防止藻类过度繁殖。
- ✓ 可选用低水位报警系统。

## 标准

C&W CCT 箱符合所有龙头企业、国家和国际标准，包括：

英国/ISO/EN 标准：

ISO 7253、BS 3900 FI 2

德国标准：

DIN 50021

美国标准：

ASTM B117

日本标准：

JIS-K 5600-7

企业标准：

丰田 TSH 1555G、福特 EU B 153-2、VDA 624-415、大众-1210-C、雷诺-SWAAT + Mastmaasis 本田 5100Z、通用 9540 P、尼桑 M0007、CCT I、II 和 IV、Unichem 692 和 741。



### 保修证明

按协定维护计划提供两年保修服务。标准保修期为一年。



样品检验之前，通过空气吹扫去除腐蚀性气载盐雾。



带整体过滤系统的移动式外部盐溶液储罐。114 升容量，可连续使用 10 天左右。

## 精度控制

C&W 箱操作方便。所有单元都由一个微处理器控制器控制，能够使用多达 7 个不限事件输入的程序。可快速选择程序，创建满足特定需求新程序的工具有可以完全控制操作设备。

- ✓ 装有程序循环运行计数器，可显示完成检测数量。
- ✓ 全面控制和显示功使实现了循环、事件和功能的监控。
- ✓ 所有事件、循环和检测条件均可显示。
- ✓ 通过改变速度、使用重型蠕动泵和流量计精确控制盐溶液流量，从而确保精确的集雾率，消除雾化器堵塞。
- ✓ 使用空气调节器和仪表可监控精确喷雾所需气压。

## 设计特点

CCT 机箱功能设计全面，为了满足操作要求，生产设备时采用的全部都是优质材料。

- ✓ 设计紧凑，配有车轮和可拆卸箱盖，受限区域安装更加容易。
- ✓ 可选择干湿密封。
- ✓ 选用了特殊配方阻燃玻璃纤维增强聚酯（GRP），耐化学侵蚀性和耐温性较高。
- ✓ 尖顶盖由气压弹簧支撑，可按照检测要求用于多种复合材料。
- ✓ 控制面板符合人体工程学设计标准。
- ✓ 设备结构采用了防腐设计。





## 技术说明

型号	CW1401 100 L	CW1402 200 L	CW1404 450 L	CW1407 750 L	CW1410 1000 L	CW1420 2000 L	
外部尺寸	L	1000 mm	1030 mm	1370 mm	1740 mm	1960 mm	2750 mm
	W	600 mm	700 mm	930 mm	1230 mm	1335 mm	1220 mm
	H	645 mm	1035 mm	1115 mm	1365 mm	1395 mm	1630 mm
内部尺寸	I	600 mm	610 mm	825 mm	1120 mm	1465 mm	2000 mm
	W	450 mm	510 mm	635 mm	870 mm	1040 mm	1000 mm
	H <sup>1</sup>	375 mm	455 mm	620 mm	780 mm	720 mm	850 mm
	H <sup>2</sup>	565 mm	660 mm	875 mm	1070 mm	1065 mm	1175 mm
面板容量	72	80	132	210	344	516	
电源 Amp	13	16	16	13	32	32	
类型	桌上型	落地型				三相 380V 50/60Hz	
压缩空气	类型: 清洁、干燥、无油 流量: 15 psi 下为 3.5 cfm 压力: 2~4 巴 (30 至 60 psi) 连接: 10 mm ID 塑料管					6~8 巴 (90 至 120 psi)	

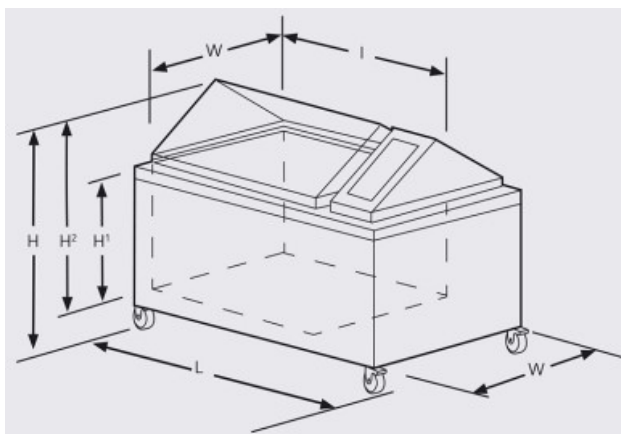

**电源** 230 V 50/60Hz 单相, 可供其他电压产品

**水类型** 去离子水或低于 50mg/l TDS 的自来水

**水压** 2~4 巴 (30~60 psi)

**接水** 10 mm ID 塑料管

**排水** 36 mm 外径废水排放塑料管, 连接有通风装置 / 通风管

**带盖储水罐** 配有脚轮, 内部溶液过滤器 500 mm x 620 mm x 540 mm (LxWxH)

## 其它项

- + 储水罐低水位报警器。
- + 外部盐雾收集容器。
- + 盐雾冷凝器通风系统。
- + 可变湿度-15% RH 至 98% RH, 温度受控。
- + 压缩机-可连续使用或备用功能: 高规格、无油。
- + 压缩机开关 - 可自动切换至备用或定期送风。
- + 去离子器和滤水器-推荐用于硬水或高总溶解固体 (50mg/l TDS)。
- + 接入端口-用于接入电缆监控设备或电源感应。
- + 特殊支架-用于放置检测区域中的部件/样品。

所有机箱均标有 CE 标志, 校准符合国际标准。可提供合格证证明。产品更新后, 说明如有修正和/或更改, 恕不另行通知。