



MZ 2C NT +AK SYNCHRO+EK 概述:

该化学真空系统用一个泵可同时操作两个不同的应用。主要用于连接旋转蒸发仪、真空浓缩仪和真空干燥箱。每个真空接口配一个手动流量控制阀来调节有效抽速。进气口的分离瓶 (AK) 为玻璃材质, 外部覆保护膜, 用来防止颗粒或小液滴进入泵体。出气口的废气冷凝器 (EK) 效率高, 结构紧凑, 可实现近 100% 的溶剂回收效果, 有效地循环利用溶剂同时保护环境。

MZ 2C NT +AK SYNCHRO+EK 性能特性:

- 1、卓越的化学耐腐蚀性和蒸汽耐受性
- 2、在较高真空度下仍具有非常好的性能
- 3、使用气镇仍能达到很好的极限真空
- 4、可同时操作两个独立的真空应用, 配有止回阀防止不同应用间的干扰
- 5、高效的溶剂回收系统, 使其成为一款环境友好的产品

MZ 2C NT +AK SYNCHRO+EK 技术指标:

技术指标	单位	MZ 2C NT +AK SYNCHRO+EK
泵头数/级数		2 / 2
50/60 Hz 下的最大抽速	m ³ /h	2.0 / 2.3
50/60 Hz 下的最大抽速	cfm	1.2 / 1.4
极限真空 (绝压)	mbar/torr	7 / 5
极限真空 (绝压), 使用气镇	mbar/torr	12 / 9
环境温度范围 (操作)	°C	10 - 40
环境温度范围 (储存)	°C	-10 - 60
最大出气口压力 (绝压)	bar	1.1
进气口接口		2 x 软管喷嘴接头 DN 8-10 mm
出气口接口		软管喷嘴接头 DN 8-10 mm



冷却液接口		2 个 DN 6-8 mm 软管喷嘴接头
额定电机功率	kW	0.18
50/60 Hz 下的额定转速	min-1	1500/1800
防护等级		IP 40
尺寸 (长 x 宽 x 高)	mm	326 x 248 x 402
重量	kg	14.5
噪音水平在 50 赫兹, 典型值	dBA	45
NRTL 标准		加拿大和美国
ATEX 认证 (仅限 230V)		II 3G IIC T3 X Internal Atm. only
货品配置		真空系统安装完毕, 连接即可使用, 附带说明书
可选附件		NT SYNCHRO 系列的指示表套装 (699907) 真空橡胶管 DN 8 mm (686001)

MZ 2C NT +AK SYNCHRO+EK - 50 Hz 下的抽速曲线

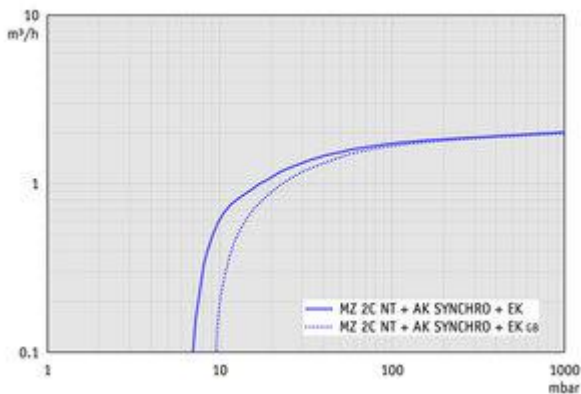

MZ 2C NT +AK SYNCHRO+EK - 50 Hz 下的抽气曲线 (10 升容积)

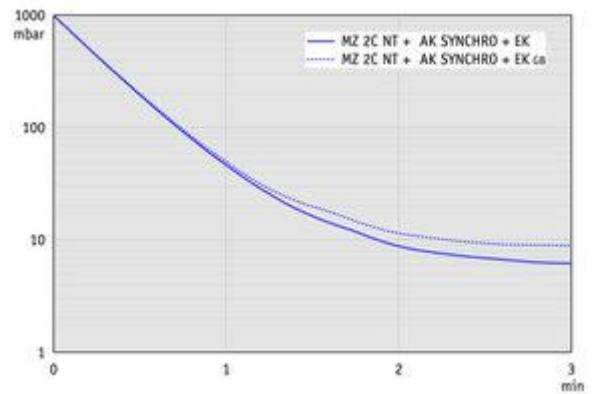

MZ 2C NT +AK SYNCHRO+EK - 60 Hz 下的抽速曲线

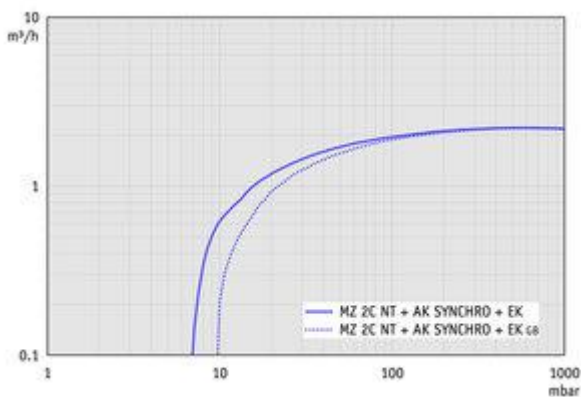

MZ 2C NT +AK SYNCHRO+EK - 60 Hz 下的抽气曲线 (10 升容积)

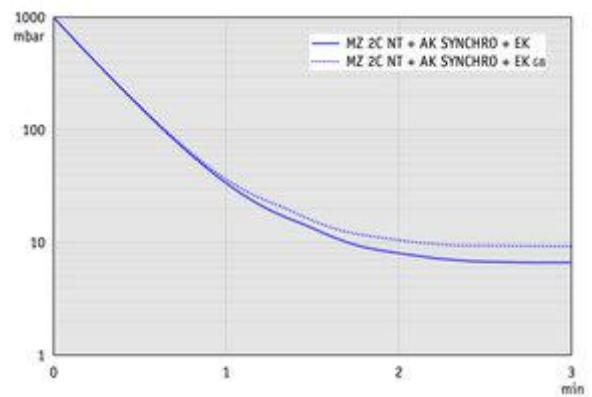

MZ 2C NT +AK SYNCHRO+EK - 尺寸规格表

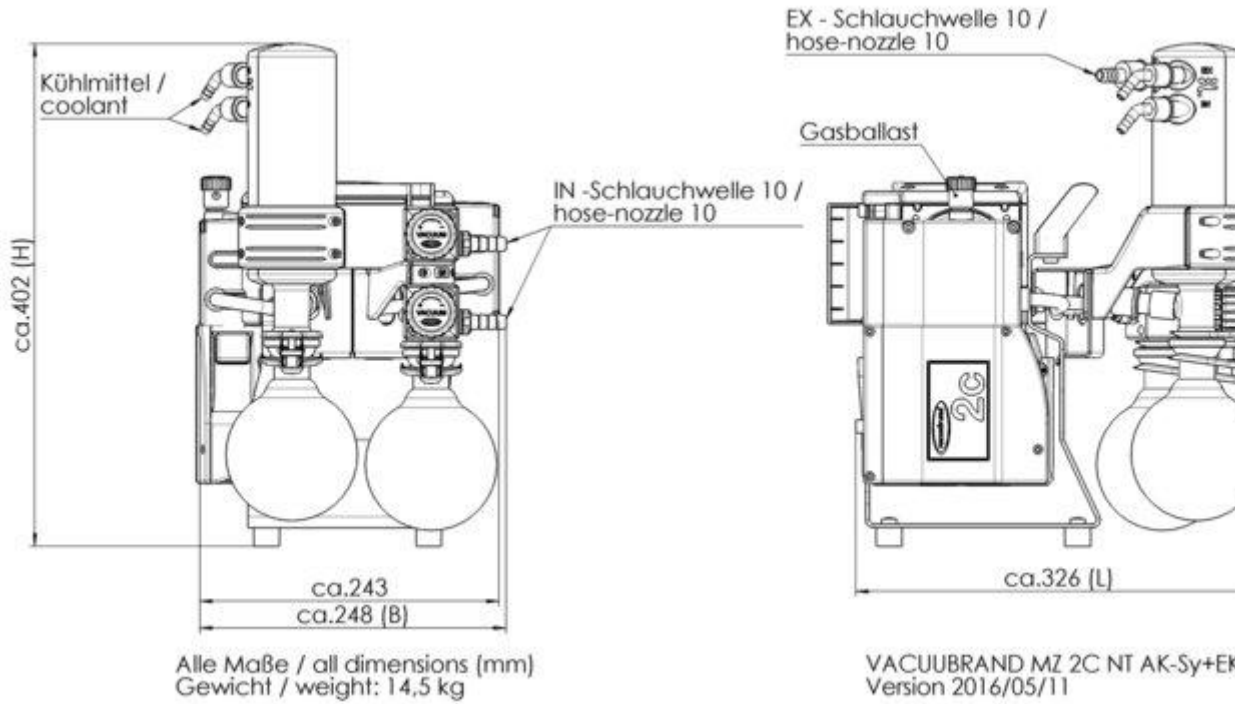

技术参数如有变化，恕不另行通知-

订购信息

产品名称	工作电压和频率	插头	* 老货号	* 新货号
MZ 2C NT +AK SYNCHRO+EK	230 V~ 50-60 Hz	CEE	732800	20732800
	230 V~ 50-60 Hz	CH	732801	20732801
	230 V~ 50-60 Hz	UK, IN	732802	20732802
	100-115 V~ 50-60 Hz 120 V~ 60 Hz	US	732803	20732803