

## BLD-B 电子剥离试验机（新品推荐）

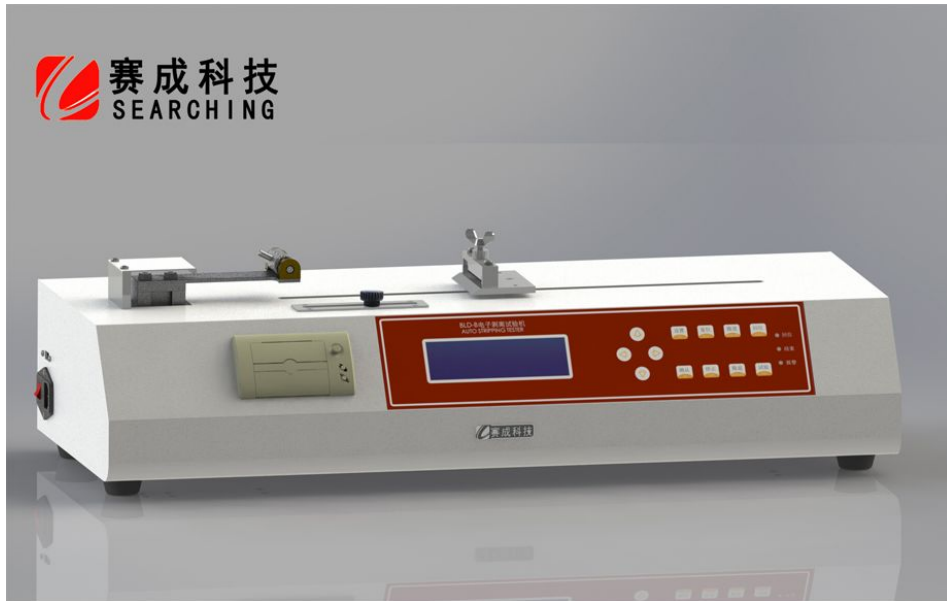

适用于胶黏剂、胶粘带、不干胶、复合膜、人造革、编织袋、薄膜、纸张、电子载带等相关产品的剥离、剪切、拉断等性能测试。

### 特    征

- ◆ 微电脑控制，液晶显示，专业测控软件支持
- ◆ 具最大值、平均值、实时值三大测试功能
- ◆ 键入试验参数，试验结果可进行成组统计分析输出
- ◆ 智能化工况提示及完整的安全操作保护系统
- ◆ 配备微型打印机，可打印输出试验数据
- ◆ 电子调速，精确设定各种试验速度
- ◆ 符合国际要求，与 ISO，JIS，ASTM，DIN 等国际相关标准兼容
- ◆ 操作简单、使用方便、性能可靠、实验快捷

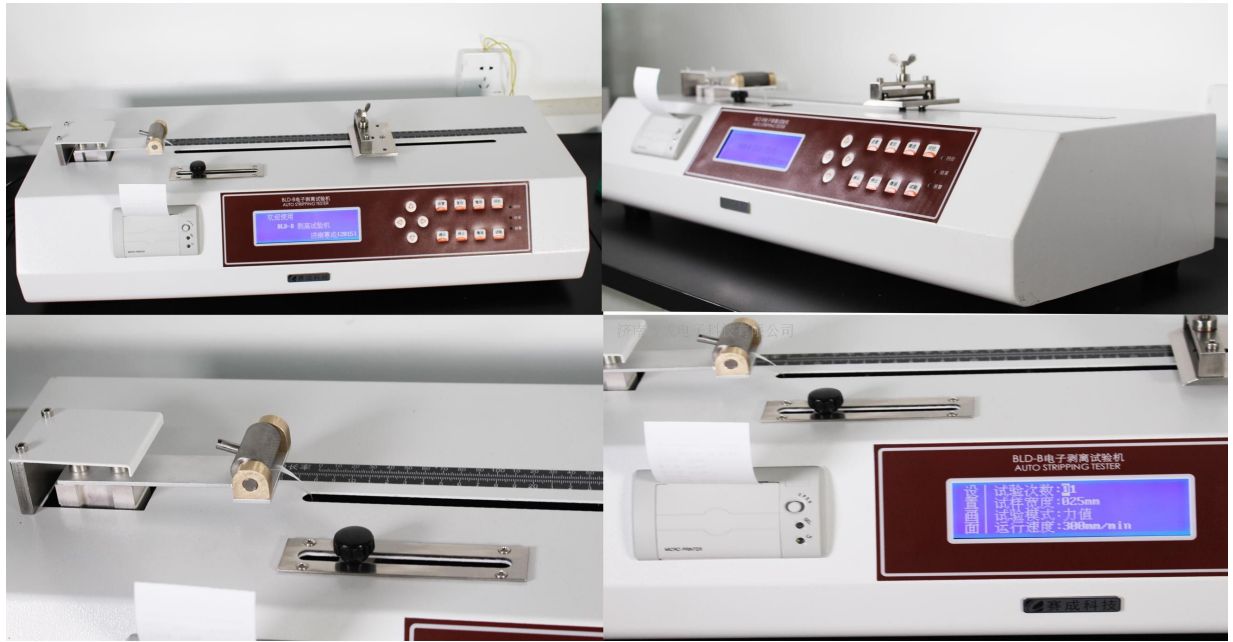

## 结构原理:

本机采用卧式结构，用高精度齿轮减速电子调速电动机拖动负载夹头，加载性能平稳。整机由拖动电机、主机壳、微电脑控制器，微型打印机等组成，测力单元采用高精度力值传感器和以单片机为中央处理器的数字控制系统构成。

## 技术指标:

规格: 100N (可选配 5N 30N 50N)

精度: 1级

试验速度: 50 100 150 200 250 300 500mm/min

试验宽度: 30 mm (标配夹具)

50mm (可选夹具)

行程: 400mm

主机外形尺寸: 450mm(L)×580mm(B)×1100mm(H)

电 源：AC 220V 50Hz

主机净重：40kg

## 配 置

标准配置：主机、通用夹具、专业软件、标准压辊、试验板

选 购 件：取样刀、浮辊式夹具、低速解卷装置、非标夹具

## 标 准

GB 4850、GB 7754、GB 8808、GB 13022、GB 7753、GB/T 17200、  
GB/T 2790、GB/T 2791、GB/T 2792、QB/T 2358

到测试台面的夹具上。  
将按照相关的国家标准制取得试样放置

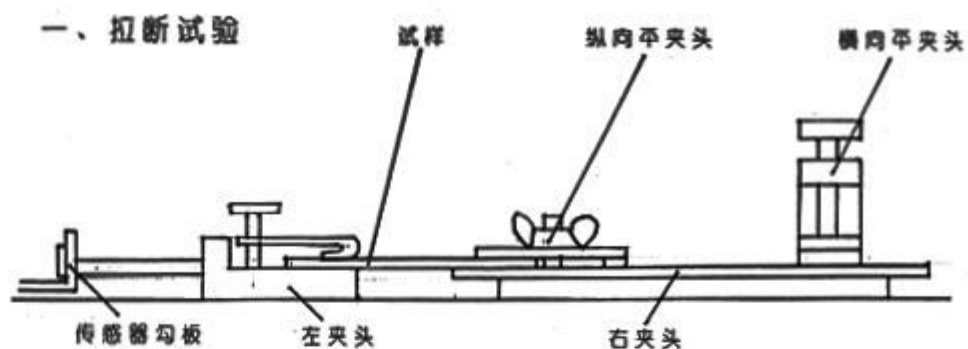

二、180°剥离试验（试验前将纵向平夹头拆除）

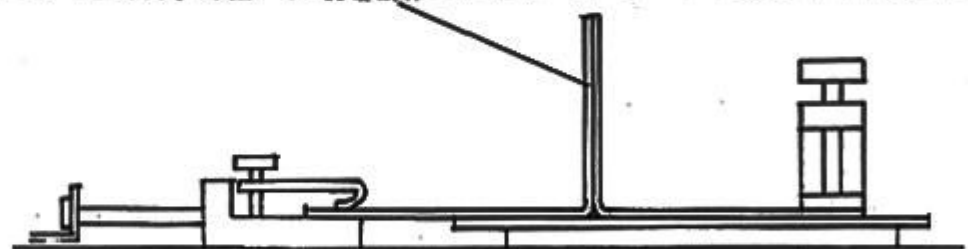
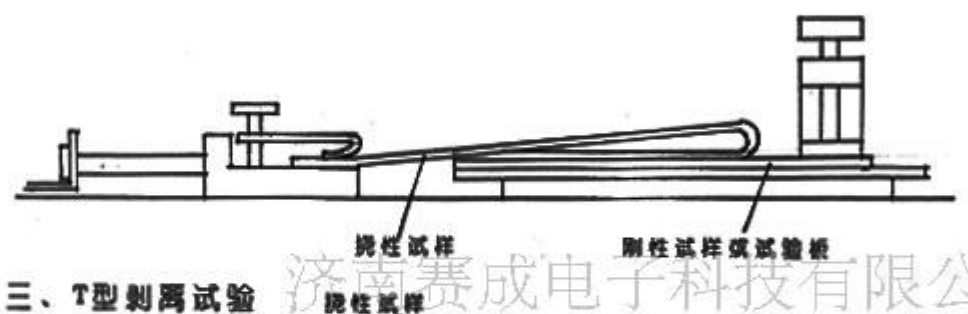

四、低速解卷试验

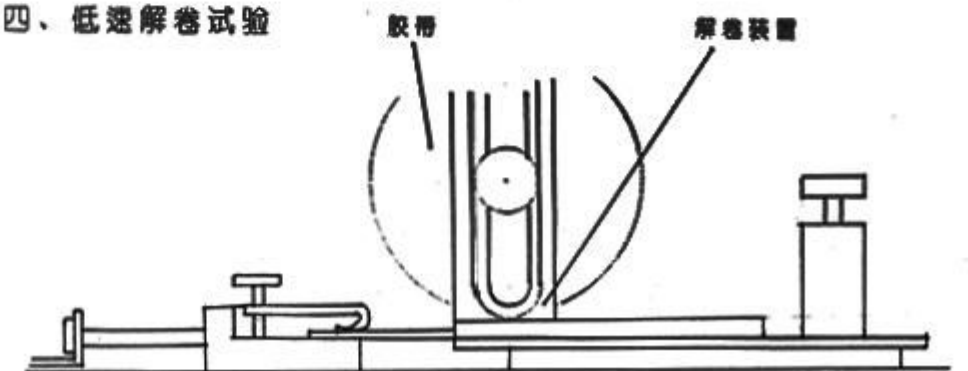

济南赛成电子科技有限公司

# 公司实景图片

