

# GLORIA-X500A

## 清曜500W氙灯光源

500W 弧灯光光源可扩展至 350W 氙灯、500W 氙灯和汞氙灯，只需更换安装附件即可轻松更换灯泡。多次试验验证的调节机构确保其稳定性和易操作性。



- 光谱范围：250nm-2500nm
- 光源室光轴高度157-193mm可调
- 光源室采用球面反射镜结构，光收集效率提升60%以上
- 光源输出平行光光斑直径为46mm
- 配合高稳流电源，输出光不稳定性 $\leq 1\%$
- 多种附件备选，可扩展多种光源功能

氙灯能发出紫外—可见光范围的平稳连续谱线及一些近红外范围内的强谱线，是性能卓越的宽带光源，可作为紫外—可见光范围和近红外光源，具有与太阳相近的相关色温（约 5800K），也多用来模拟日光。汞氙灯既有汞灯在紫外范围内的谱线结构，又有氙灯的谱线特征，多用于医学、生物学、印染老化、半导体光刻等对紫外有较高要求的应用。

此款弧灯光光源室大大简化了光路调整过程，经过科学严谨的设计，使光源室光路的调整更加得心应手，从更换灯泡到重新调整到理想光路，只需 5 分钟，节省您宝贵的时间。

光源室内部光路采用球面反射镜结构，光收集效率提升 60% 以上。通过光源室外部面板上的调节旋钮，您可以精确调整反射镜和灯泡的位置，使灯泡的光斑和反射镜反射的光斑重合，使系统收集到最大的能量，提高光源使用效率，满足您实验的要求。

为了保障光源室点灯的可靠性，在设计过程中，我们对光源室内部的高压线路做了封闭优化，最大程度保证在点灯过程中不发生高压泄漏，确保可靠点灯。

### 功能附件

我们提供多种类型的光源附件，您可以根据应用选择不同类型的附件来满足您的需要。

### 冷却

对于大功率弧灯光光源，如何散热及散热效果如何，会直接关系到光源输出的稳定性和灯泡的使用寿命。弧光灯的泡壳温度不应超过 600-900℃，因为泡壳为石英材料，在较高温度下石英材料会发生结晶变化而无法承受高气体压力，可能会导致泡壳爆裂；由于潜在的电流导体氧化，灯泡阳极温度不得超过 230℃。卓立汉光通过最优设计，在保证散热效果的前提下，尽量减小风速，避免过高风速对光源稳定性带来的影响。经过实践验证，我们的光源室在 500W 灯泡过载 20% 状态下工作时，可以保证泡壳温度  $< 500^\circ\text{C}$ ，阳极温度  $< 180^\circ\text{C}$ 。

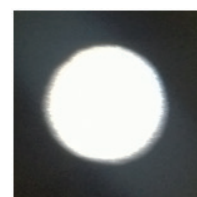
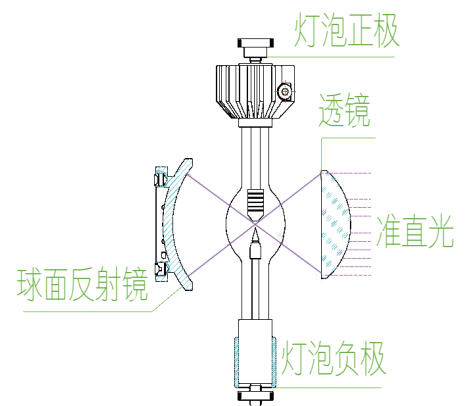
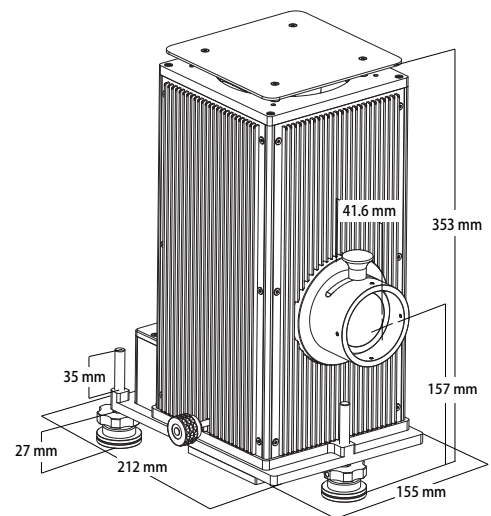

出射光斑图

# GLORIA-X500A

## 清曜500W氙灯光源

### 安全性

为了充分保护用户和产品的安全，我们的光源系统设计了以下自动保护功能：

#### 1. 开盖后自动断电功能

当光源室或者电源箱被人为开箱后，系统会无法启动（待机状态时）或自动断电（处于工作状态时），保护用户的人身安全。

#### 2. 过热保护功能

在光源工作状态下，当光源室内部温度超过安全范围后，电源会自动断电，确保灯泡在安全的温度范围内工作，延长其使用寿命。

#### 3. 触发保护功能

当触发 10S 点灯不成功，系统会禁止点灯，避免长时间连续频繁点灯，造成触发器和灯泡损坏。

### 扩展使用

可以适配 350-500W 功率之间的多种汞灯或汞氙灯灯泡。我们的光源室从设计之初就已规划可适配多种灯泡，可以实现不同类型灯泡的简单更换，匹配合适的电源后，即可升级成为一种新的光源。详情请咨询销售工程师。

### 订购信息

一个完整的光源需要光源室、电源、灯泡和应用附件，您可以按以下信息进行订货：

订货型号	名称	内容
GLORIA-X500A	清曜500W氙灯光源	清曜500氙灯光源（GLORIA-X500A）已包含光源工作所必须的光源室（LSH500A）、电源(LSP-X500A)、灯泡(LSB-GX500)及安装附件。

### 500W氙灯灯泡规格

型号	灯泡功率(W)	电流(A)	电压(V)	发光区域尺寸 (mm)	平均寿命(hour)	灯泡尺寸(长度×球泡外径)mm
LSB-GX500	500	25	20	1×2.7	1000	175×30
LSB-X500AOF	150	28	17	0.9×2.5	2000	190×35

### 注意

氙灯的高强度紫外线辐射可能损害眼角膜、水晶体和视网膜。点燃氙灯后，在没有戴防护眼镜的情况下，不能通过透镜或通风口直接观察氙灯；工作人员的皮肤也不要长期暴露在氙灯光源照射下。

氙灯属于超高压放电灯，工作前及工作时灯内气压都处于高压。在没有安全工具和足够防护的情况下，不要触摸氙灯灯泡，在安装或移动的过程中禁止有压力或扭力作用在灯泡壳上，不要触摸灯泡壳。